

# MODECO EXPERT

MN-91-143

**MODECO**  
EXPERT

AKUMULATOROWA SZLIFIERKA KĄTOWA

INSTRUKCJA ORYGINALNA

KARTA GWARANCYJNA

PL

LI-ION 18 V



NARZĘDZIE DLA MAJSTERKOWICZÓW



OPIS PIKTOGRAMÓW UŻYTYCH W INSTRUKCJI

	Zapoznaj się z instrukcją obsługi		Stosuj środki ochrony dróg oddechowych
	Ochrona środowiska i materiały niebezpieczne		Stosuj rękawice ochronne
	Recykling		Sposób przeglądania instrukcji obsługi
	Ostrzeżenia		Akumulator litowo-jonowy 18 V
	Zgodny z odpowiednimi dyrektywami europejskimi		Średnica tarczy roboczej
	Stosuj okulary ochronne		Prędkość obrotowa
	Stosuj środki ochrony słuchu		

RODZAJE OSPRZĘTU

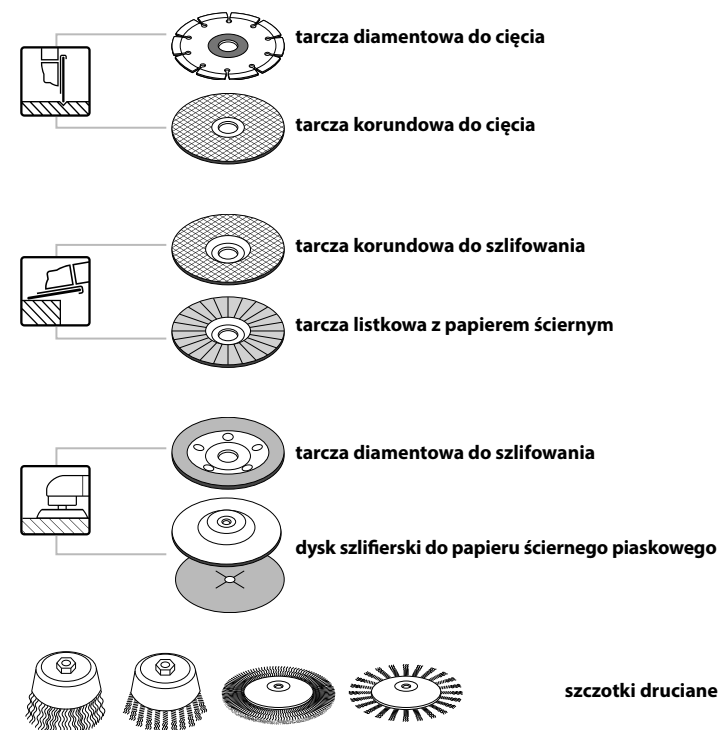

### A Budowa szlifierki kątovej

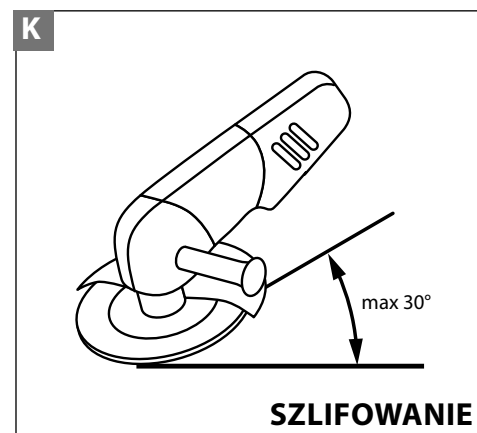
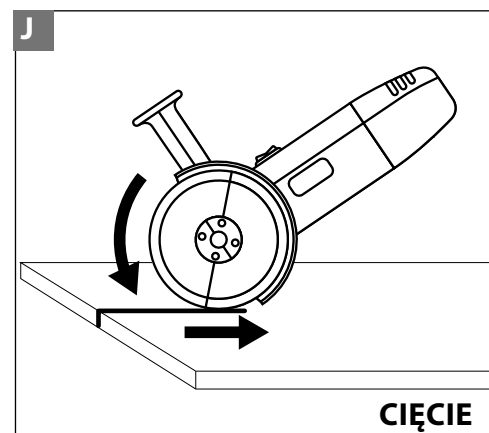
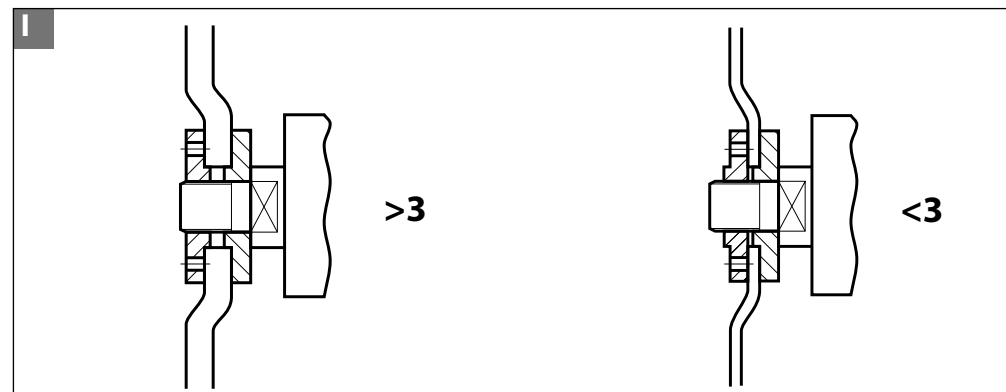
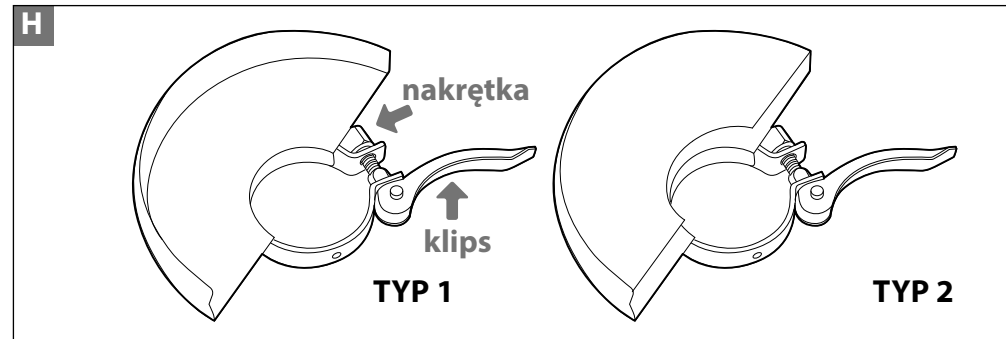
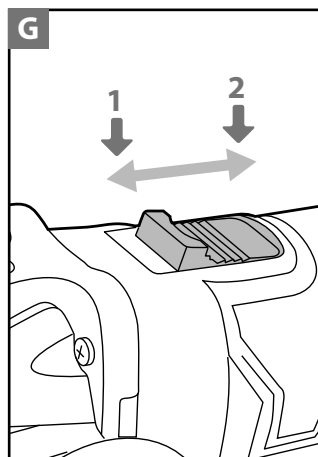
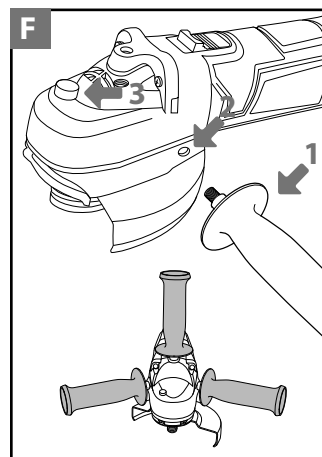
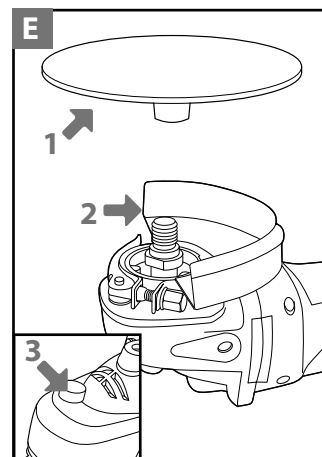
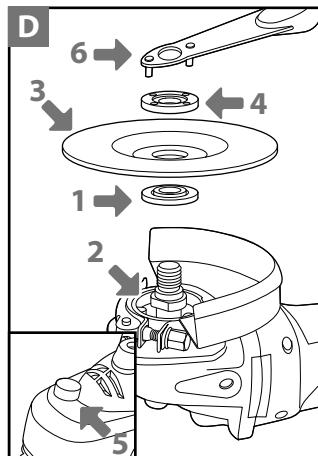
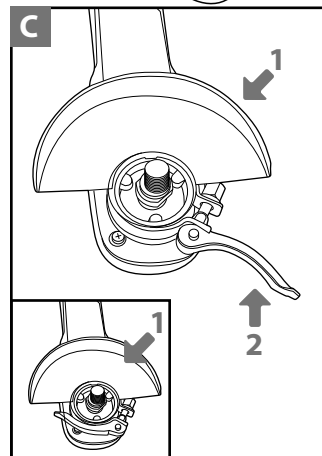
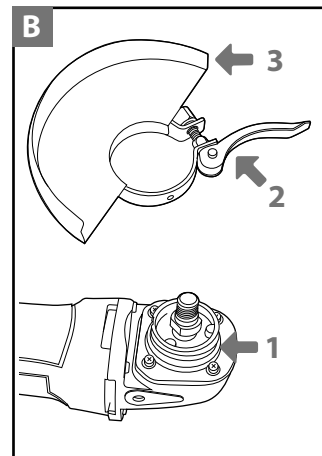
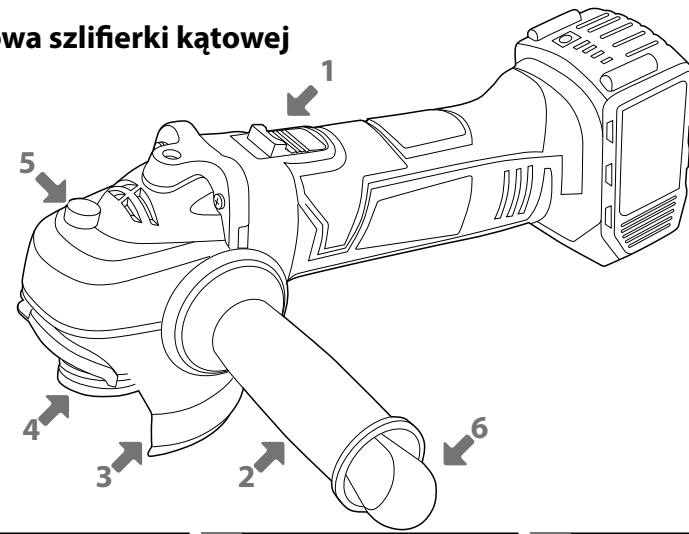

### PL KARTA GWARANCYJNA

data sprzedaży: \_\_\_\_\_

INDEKS \_\_\_\_\_

NUMER SERYJNY \_\_\_\_\_

pieczęć i podpis sprzedawcy \_\_\_\_\_

1. Firma RAWLPLUG S.A. udziela gwarancji na sprawne działanie urządzenia.
2. Okres gwarancji liczony jest od daty przekazania użytkownikowi i trwa 12 miesięcy, natomiast gwarancja konsumencka (zakup na paragon) trwa 24 miesiące.
3. Bezpłatnymi naprawami objęte są wszystkie usterki wynikające z wad produkcyjnych lub materiałowych.
4. Gwarancji nie podlegają usterki powstałe na skutek uszkodzeń mechanicznych, zastosowania niezgodnie z przeznaczeniem, niewłaściwej konserwacji, używania niewłaściwych akcesoriów i usterek powstałych na skutek przeciążenia urządzenia.
5. Gwarancja jest ważna gdy narzędzie jest dostarczone do punktu serwisowego bez jakichkolwiek przeróbek, z podbitą i podpisaną przez punkt sprzedaży kartą gwarancyjną, na której odnotowano indeks i numer seryjny, wraz z opisem usterek, danymi nabywcy i dowodem zakupu w postaci paragonu lub kopii faktury (z datą sprzedaży taką, jak w karcie gwarancyjnej).
6. Firma RAWLPLUG S.A. zobowiązuje się do naprawy urządzenia w terminie do 14 dni od daty dostarczenia do serwisu.
7. Wszelkie koszty związane z zapewnieniem bezpiecznego opakowania, ubezpieczeniem i innym ryzykiem ponosi Klient.
8. Serwis może zdecydować o wymianie urządzenia na nowe (w całości lub w części) w przypadku braku możliwości usunięcia usterki lub z powodu wysokich kosztów naprawy. O ile taki sam produkt nie jest osiągalny, może być wydany nowy produkt o nie gorszych parametrach.
9. Decyzja serwisu Gwarancyjnego odnośnie zasadności zgłaszanych usterek jest decyzją ostateczną.
10. Gwarancją nie są objęte:
  - wadliwe działanie lub uszkodzenia spowodowane niewłaściwym użytkowaniem lub używaniem produktu niezgodnie z przeznaczeniem, instrukcją obsługi lub przepisami bezpieczeństwa
  - wadliwe działanie lub uszkodzenia spowodowane przeciążeniem narzędzia, które prowadzi do uszkodzeń silnika, przekładni lub innych elementów, a także stosowaniem osprzętu innego niż zalecany
  - mechaniczne uszkodzenia produktu i wywołane nimi wady
  - wadliwe działanie lub uszkodzenia na skutek działania pożaru, powodzi, czy też innych klęsk żywiołowych, korozji czy też innych czynników zewnętrznych
  - produkty w których naruszone zostały plomby gwarancyjne, lub które były naprawiane poza serwisem gwarancyjnym, lub były przerabiane w jakikolwiek inny sposób
  - osprzęt eksploatacyjny dołączony do urządzenia taki jak: wiertła, tarcze, końcówki wkręcające, grot, noże strugarskie, brzeszczoty, papier ścierny i inne elementy ulegające naturalnemu zużyciu.

### ADNOTACJE SERWISU

data przyjęcia do naprawy: \_\_\_\_\_

data przyjęcia do naprawy: \_\_\_\_\_

data naprawy: \_\_\_\_\_

data naprawy: \_\_\_\_\_

przebieg naprawy: \_\_\_\_\_

przebieg naprawy: \_\_\_\_\_

pieczęć i podpis serwisu \_\_\_\_\_

pieczęć i podpis serwisu \_\_\_\_\_

data przyjęcia do naprawy: \_\_\_\_\_

data przyjęcia do naprawy: \_\_\_\_\_

data naprawy: \_\_\_\_\_

data naprawy: \_\_\_\_\_

przebieg naprawy: \_\_\_\_\_

przebieg naprawy: \_\_\_\_\_

pieczęć i podpis serwisu \_\_\_\_\_

pieczęć i podpis serwisu \_\_\_\_\_

### Adres serwisu:

RAWLPLUG S.A. ul. Kwizdyńska 6, 51-416 Wrocław, tel.: +48 71 320 92 18, fax: +48 71 320 99 50, e-mail: serwis@rawlplug.com

**UWAGA!** KARTA GWARANCYJNA JEST WAŻNA TYLKO Z DOKUMENTEM ZAKUPU.