

<b>Asortyment</b> <b>Assortment</b> <b>ассортимент</b>	<b>Typ</b> <b>Type</b> <b>ТИП</b>	<b>Grupa katalogowa</b> <b>Catalogue group</b> <b>группа по каталогу</b>
<b>PŁYTA PODKŁADOWA POD SKRZYŃKI ULICZNE</b>	<i>PP</i>	<i>11.751.X</i>
BASE PLATE FOR STREET BOXES		
ОПОРНАЯ ПЛИТА ДЛЯ УЛИЧНЫХ КОРОБОК		

PP  
11.751.340

PP  
11.751.425

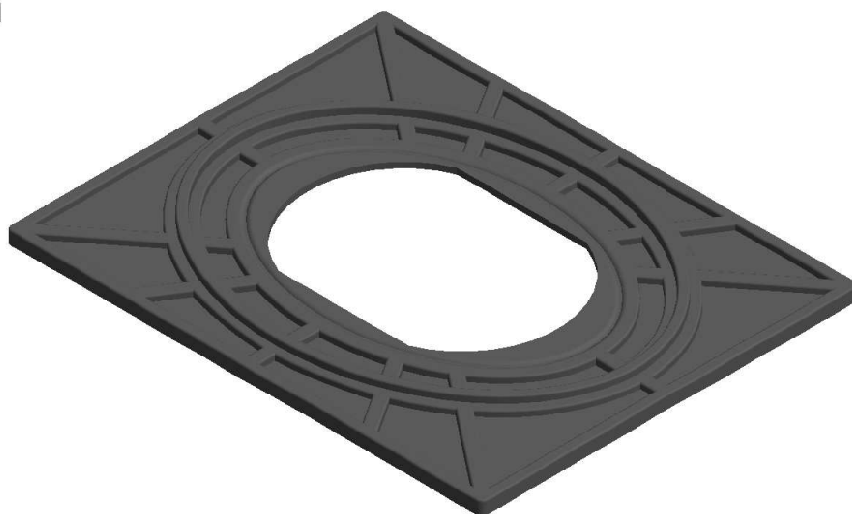
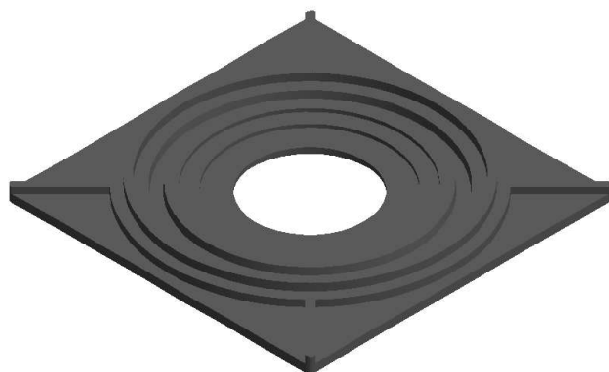
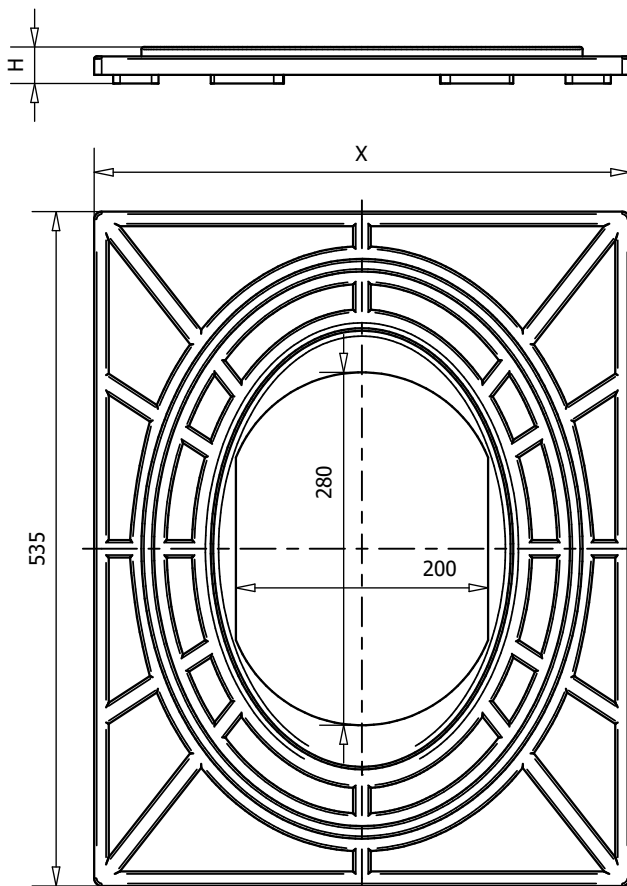
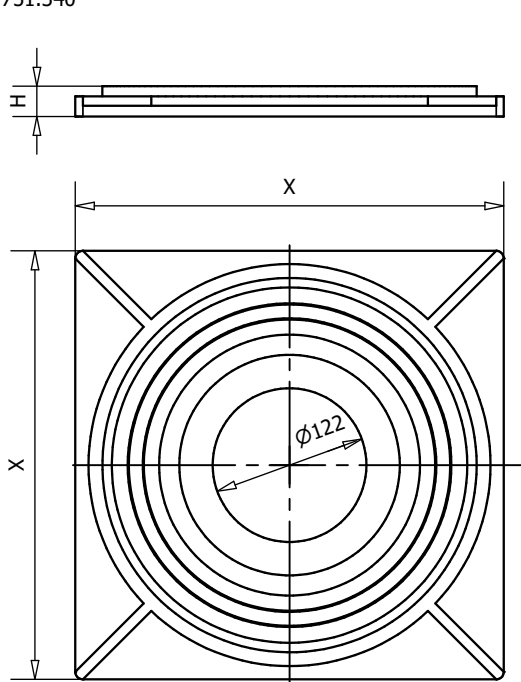

Tab. 1

X	H	Zastosowanie Application Заявление
340	24	Skrzynka wodna/Water box/Водяная коробка Skrzynka gazowa/Gas box/Газовая коробка
400	20	
425	29	Skrzynka hydrantowa/Hydrant box/Гидрантная коробка

Dane techniczne / Cechy konstrukcyjne	Technical data / Design features	Технические параметры / Конструктивные особенности
<b>Material:</b> PEHD	<b>Material:</b> PEHD	<b>Материал:</b> PEHD
<b>Zastosowanie</b>	<b>Application</b>	<b>Назначение</b>
Stosowane jako podparcie skrzynek ulicznych	Used as a support for street boxes	Используется как опора для уличных ящиков
<b>Zamówienie</b>	<b>Order</b>	<b>заказ</b>
W zamówieniu należy podać numer katalogowy artykułu oraz wymiar X według tabeli 1, wg wzoru: 11.751.400	In your order you must include the article number of the article and dimension X according to table 1, according to the formula: 11.751.400	При заказе указывайте каталожный номер артикула и размер X согласно таблице 1, по формуле: 11.751.400

Wymiary podawane są w [mm] / Dimensions are given in [mm] / Размеры указаны в [мм]