

Arkusz danych produktu

Specyfikacje



Modicon X80, moduł wyjść/wyjść cyfrowych, 8 wejść, 24 V DC, 8 wyjść, kanały półprzewodnikowe-wzmocniona obudowa

BMXDDM16022H

Parametry podstawowe

| | |
|------------------------------|---|
| Gama produktów | Modicon X80 |
| Typ produktu lub komponentu | Moduł WE/WY dyskretnych |
| Zastosowanie produktu | Do surowych warunków zewnętrznych |
| liczba wejść dyskretnych | 8 |
| typ wejścia | Upływ prądu (logika dodatnia) |
| napięcie wejścia dyskretnego | 24 V prąd stały (DC), logiczne wejście cyfrowe: dodatni |
| prąd wejścia dyskretnego | 3,5 mA |
| numer wyjścia dyskretnego | 8 |
| typ wyjścia dyskretnego | Stan stały |
| napięcie wyjścia dyskretnego | 24 V 19...30 V DC w 60 °C 24 V 26.4 V DC w 70 °C |
| prąd wyjścia dyskretnego | 0.5 A |

Parametry uzupełniające

| | |
|-------------------------------|--|
| zgodność wejść | Z dwuprzewodowym/trójprzewodowym czujnikiem zblizeniowym zgodnie z IEC 60947-5-2 Z dwuprzewodowym/trójprzewodowym czujnikiem zblizeniowym zgodnie z IEC 61131-2 Typ 3 |
| Sensor power supply | 21.1...29.0 V w <70 °C 19...30 V w <60 °C |
| zagwarantowany stan prądowy 1 | ≥ 3 mA |
| zagwarantowany stan prądowy 0 | ≤ 1.5 mA |
| prąd na kanał | 0,55 A w 70 °C 0,625 A w 60 °C |
| Maximum current per module | 5 A w <60 °C 4,4 A w <70 °C |
| Maximum leakage current | 0,5 mA at state 0 |
| Maximum voltage drop | <1,2 V przy stanie 1 |
| impedancja wejściowa | 6800 Ω |
| rezystancja izolacji | > 10 M Ω 500 V DC |
| strata mocy w watach (W) | 3,7 W |
| DC typical response time | 4 ms |
| DC maximum response time | 7 ms |
| czas odpowiedzi na wyjściu | 1.2 ms |
| łącznie równoległe wyjść | Tak: maksymalnie 2 |

| | |
|--|--|
| typowe zużycie prądu | 79 mA w 3.3 V DC 59 mA w 24 V DC |
| obciążenie prądowe | <= 111 mA w 3.3 V DC <= 67 mA w 24 V DC |
| średni czas między awariami (MTBF) | 450000 H |
| Rodzaj zabezpieczenia | 1 bezpiecznik zewnętrzny na kanał wejściowy 0,5 A szybkie przepalenie zabezpieczenie przeciwprzepięciowe na wyjściu zabezpieczenie przed odwrotną polaryzacją na wejściu zabezpieczenie przed odwrotną polaryzacją na wyjściu |
| zabezpieczenie przeciążeniowe na wyjściu | Z wyłącznikiem elektronicznym 1,5 A < Id < 2 A Z ogranicznikiem prądu |
| zabezpieczenie nadnapięciowe na wyjściu | Z diodą Transil |
| zabezpieczenie zwarciove wyjścia | Z bezpiecznikiem zewnętrznym 2 A |
| zabezpieczenie przed odwrotną polaryzacją | Dioda odwrotnie montowana |
| próg reakcji na napięcie | < 14 V DC wstępne urządzenie wykonawcze FAULT < 14 V DC czujnik FAULT > 18 V DC wstępne urządzenie wykonawcze OK > 18 V DC czujnik OK |
| Maximum tungsten load | 6 W |
| częstotliwość przełączania | 0.5/LI² Hz |
| Maximum overload time | 15 ms |
| impedancja omowa obciążenia | >= 48 Ohm |
| lampka led LED informująca o stanie łącznika | 1 lampka LED (zielony) moduł w stanie pracy (RUN) 1 LED na kanał (zielony) kanał diagnostyczny 1 lampka LED (Czerwony) błąd modułu (ERR) 1 lampka LED (Czerwony) moduł we/wy |
| Masa produktu | 0,115 kg |

Środowisko pracy

| | |
|---|--|
| Stopień ochrony IP | IP20 |
| wytyczne | 2014/35/EU - low voltage directive 2014/30/EU - electromagnetic compatibility |
| odporność na czynniki środowiskowe | Gas resistant class Gx Gas resistant class 3C4 Odporny na kurz class 3S4 Sand resistant class 3S4 Salt resistant level 2 Mold growth resistant class 3B2 Fungal spore resistant class 3B2 |
| wytrzymałość dielektryczna | 1500 V prąd przemienny (AC) w 50/60 Hz 1 minuta, wyjście/ziemia 1500 V prąd przemienny (AC) w 50/60 Hz 1 minuta, wyjście/logika wewnętrzna 1500 V prąd przemienny (AC) w 50/60 Hz 1 minuta, pierwotny/wtórny 500 V prąd stały (DC) 1 minuta, pomiędzy grupą wejść i wyjść |
| Odporność na wibracje | 3 gn |
| Odporność na wstrząsy | 30 gn |
| Temperatura otoczenia dla przechowywania | -40...85 °C |
| temperatura otoczenia dla pracy urządzenia | -25...70 °C |
| wilgotność względna | 5...95 % w 55 °C bez kondensacji |
| Pokrycie ochronne | Conformal coating |
| wysokość pracy (w metrach nad poziomem morza) | 0...2000 m 2000...5000 m ze współczynnikiem ograniczenia parametrów znamionowych |

Jednostka opakowania

| | |
|--------------------------------|-----------|
| Jednostka miary opakowania 1 | PCE |
| Ilość jednostek w opakowaniu 1 | 1 |
| Wysokość opakowania 1 | 5,500 cm |
| Szerokość opakowania 1 | 11,000 cm |
| Długość opakowania 1 | 12,000 cm |
| Waga opakowania 1 | 151,000 g |
| Jednostka miary opakowania 2 | S02 |
| Ilość jednostek w opakowaniu 2 | 15 |
| Wysokość opakowania 2 | 15,000 cm |
| Szerokość opakowania 2 | 30,000 cm |
| Długość opakowania 2 | 40,000 cm |
| Waga opakowania 2 | 2,542 kg |

Warunki gwarancji

| | |
|-----------|-------------|
| Gwarancja | 18 miesięcy |
|-----------|-------------|

Environmental Data

Firma Schneider Electric dąży do osiągnięcia statusu zerowej emisji netto do 2050 r. dzięki partnerstwom w łańcuchu dostaw, materiałom o mniejszym wpływie na środowisko i gospodarce obiegu zamkniętego za pośrednictwem naszej trwającej kampanii "Use Better, Use Longer, Use Again" w celu wydłużenia żywotności produktów i możliwości recyklingu.

[Environmental Data - objaśnienie](#) >

[Jak oceniamy zrównoważony rozwój produktów](#) >

Wpływ na środowisko

Ślad węglowy (kg ekwiwalentu CO₂ na CR, całkowity cykl życia) **33**

Ujawnienie informacji o wpływie na środowisko [Środowiskowy profil produktu](#)

Use Better

Materiały i opakowania

Opakowanie wykonane z kartonu pochodzącego z recyklingu **Tak**

Opakowanie bez plastiku jednorazowego użytku **Tak**

Chińskie rozporządzenie RoHS [Dyrektywa RoHS Chiny](#)

Use Again

Przepakowanie i regeneracja

Profil cyklu życia produktu (PEP) [Informacja o żywotności](#)

WEEE  Produkt musi być utylizowany na rynkach Unii Europejskiej zgodnie z wytycznymi dotyczącymi zbiórki odpadów i nigdy nie może trafiać do pojemników na śmieci.

Odbiór **No**

Dimensions Drawings

Modules Mounted on Racks

Dimensions

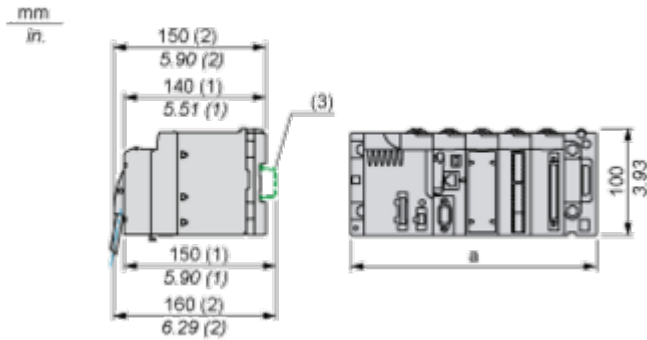

(1) With removable terminal block (cage, screw or spring).

(2) With FCN connector.

(3) On AM1 ED rail: 35 mm wide, 15 mm deep. Only possible with BMXXBP0400/0400H/0600/0600H/0800/0800H rack.

| Rack references | a in mm | a in in. |
|----------------------------|---------|----------|
| BMXXBP0400 and BMXXBP0400H | 242.4 | 09.54 |
| BMXXBP0600 and BMXXBP0600H | 307.6 | 12.11 |
| BMXXBP0800 and BMXXBP0800H | 372.8 | 14.68 |
| BMXXBP1200 and BMXXBP1200H | 503.2 | 19.81 |

Connections and Schema

Connecting the Module

Input Circuit Diagram

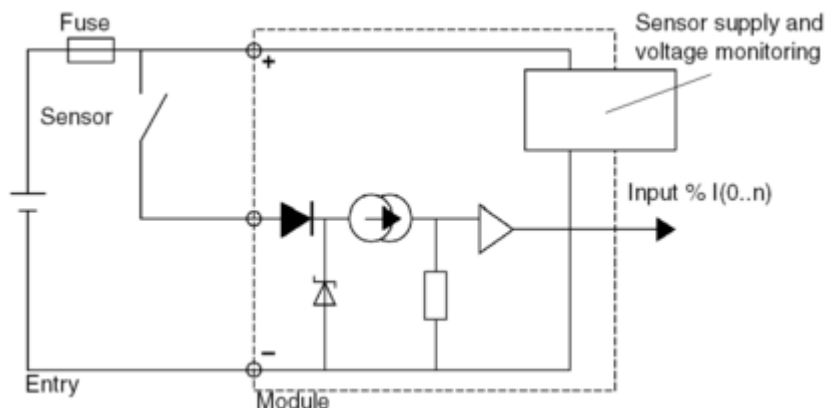

Output Circuit Diagram

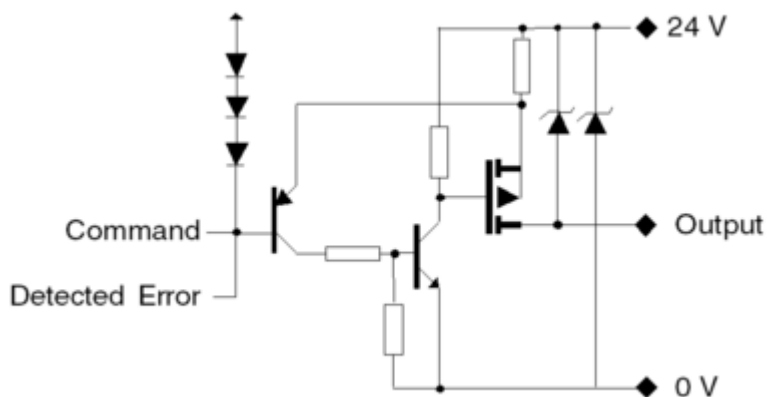

Module Connection

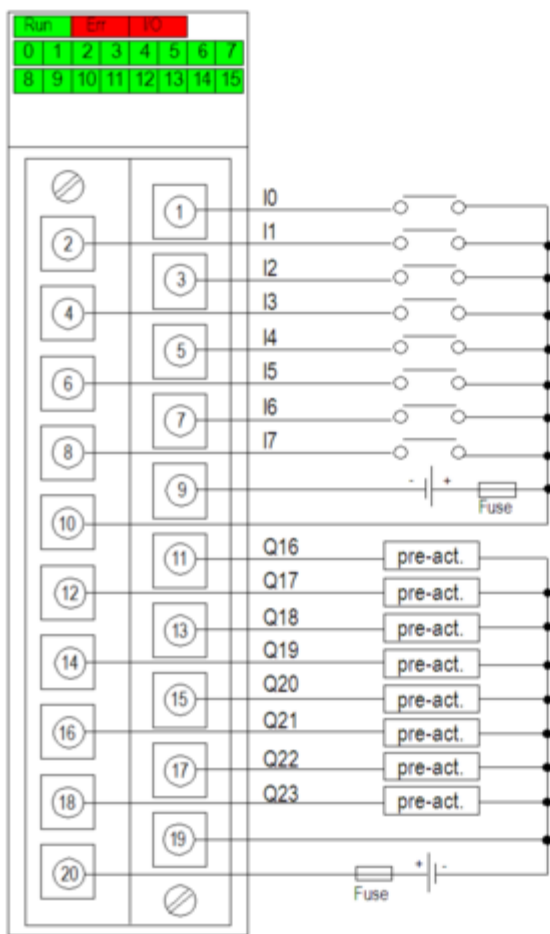

power supply 24 VDC

input fuse fast blow fuse of 0.5 A

output fuse fast blow fuse of 6.3 A

pre-act pre-actuator