

ERHARD ERU K1 Zasuwa nożowa do ścieków, DN50-600, PN4 (PN6*), PN10

Cechy konstrukcyjne:

- Zabudowa międzykołnierzowa lub na końcu rurociągu bez przeciwkołnierza
 - Niewznoszące się wrzeciono nie wchodzi w kontakt z medium
 - Dwustronna szczelność i możliwość przepływu w obu kierunkach
 - Niskie opory przesterowania szczególnie korzystne przy napędach pneumatycznych
 - Regulowany docisk uszczelnienia poprzecznego
 - Uszczelnienie główne w kształcie litery U z wewnętrznym rdzeniem stalowym
 - Obsługa za pomocą pokrętła ręcznego, opcjonalnie za pomocą napędu elektrycznego lub pneumatycznego i dźwigni ręcznej - należy podać przy zamówieniu
 - Powłoka epoksydowa zapewnia trwałe pokrycie, spełniające wymagania GSK
 - Długość zabudowy wg EN 558 GR 20 (K1)
- * inne wykonania możliwe na zapytanie

Standardowe wykonanie:

Z niewznoszącym się wrzecionem

Warianty wykonania:

Z przyłączem do napędu elektrycznego (nr kat. EH1810)

Z przyłączem do napędu pneumatycznego (nr kat. EH1820)

Z dźwignią ręczną (nr kat. EH1821)

Dodatkowe wyposażenie:

- Skrobak ze stali nierdzewnej lub miedzi do specyficznych mediów i położenia armatury
- Perforowana osłona noża i wrzeciona - zapobieganie wypadkom
- Pełna osłona noża dla zabezpieczenia noża, wrzeciona i nakrętki przed zanieczyszczeniem np. gruntem
- Ukosowana dolna krawędź noża dla specyficznych mediów
- Samoczyszcząca się nakrętka wrzeciona z brązu

Dane techniczne:

1. Kółko ręczne wykonane ze stali z powłoką EKB
2. Śruby, nakrętki i podkładki wykonane ze stali nierdzewnej
3. Wrzeciono, śruby dwustronne i nóż wykonane ze stali nierdzewnej
4. Nakrętka wrzeciona wykonana z miedzi
5. Uszczelnienie poprzeczne noża z profilu elastomerowego i taśm z kompozytu PTFE/ brązu do DN300 oraz z profilu NBR i taśm PTFE od DN350 czyszczące nóż
6. Części korpusu wykonane z żeliwa szarego (inne wykonania na zapytanie)
7. Opatentowana, wytrzymała uszczelka w kształcie litery U wykonana z elastomeru ze stalowym rdzeniem
 - DN 50 - DN 350: PN 10
 - DN 400 - DN 600: PN 4 (PN 6 na zamówienie)
 - < 60°C dla cieczy
8. Klatka ochronna ze stali nierdzewnej zgodna z przepisami dotyczącymi zapobiegania wypadkom.

Nr kat. EH1800

z niewznoszącym się wrzecionem

Nr kat. EH1810

z przyłączem dla napędu elektrycznego

Nr kat. EH1820

z przyłączem do napędu pneumatycznego

Nr kat. EH1821

z dźwignią ręczną



Odpowiednie akcesoria:

- Napęd elektryczny
- Napęd pneumatyczny
- Kółko ręczne
- Przedłużenie wrzeciona
- Dźwignia ręczna
- Koło łańcuchowe

Wersje wyposażone w klatkę ochronną:

- Z kółkiem ręcznym
- Z przyłączem do napędu elektrycznego i z napędem elektrycznym
- Z przyłączem dla napędu pneumatycznego i napędem pneumatycznym

Nr kat.	Wersja	MOP PN	Wymiary / DN													
			50	65	80	100	125	150	200	250	300	350	400	500	600	
EH1810	Z przyłączem do napędu elektrycznego	10														
		4*														
EH1820	Z przyłączem do napędu pneumatycznego	10														
		4*														
EH1821	Z dźwignią ręczną	2														

* PN10 do DN350,
DN400 - 600 - PN4 (PN6 zapytanie)

Przykład zastosowania



ERHARD ERU K1 Zasuwa nożowa

do ścieków, DN50-600, PN4 (PN6*), PN10

Nr kat. EH1800

z niewznoszącym się wrzecionem

Nr kat. EH1810

z przyłączem do napędu elektrycznego

Nr kat. EH1820

z przyłączeniem do napędu pneumatycznego

Nr kat. EH1821

z dźwignią ręczną

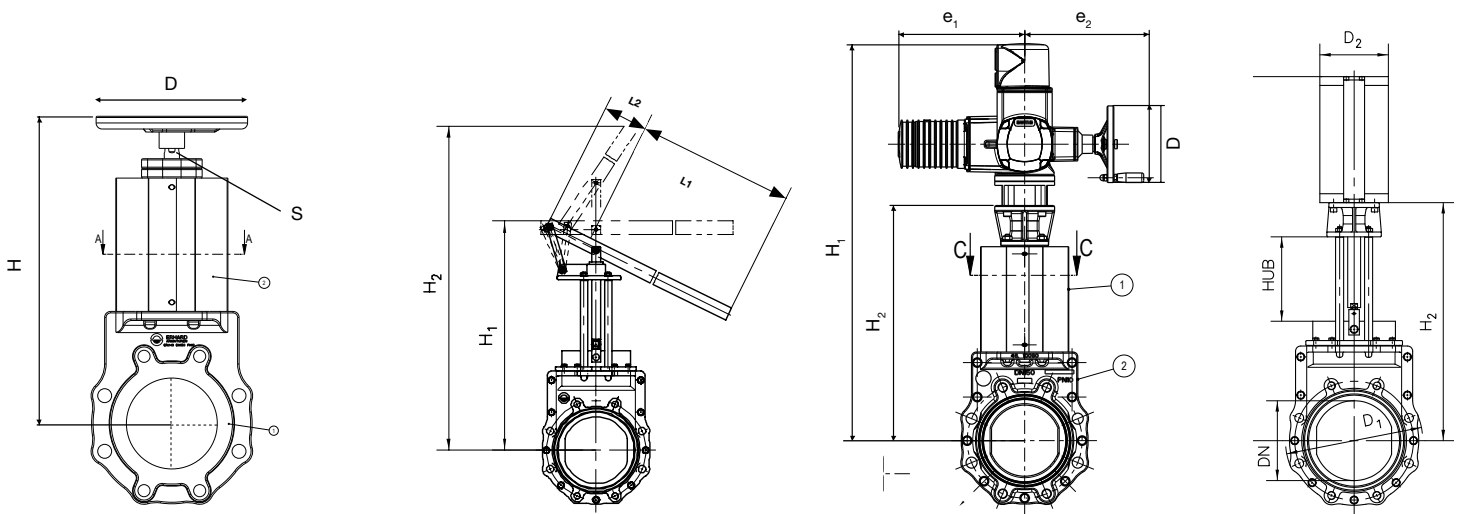

Wersje zaworów typu wafer

DN	MOP	Owiercenie kołnierza	Średnica podziatłowa	Średnica zewnętrzna kołnierza	Otwór gwintowany	Głębokość otworu gwintowanego	Śruba z łbem sześciokątnym		Szpilka		Nakrętka	
							Ilość	Rozmiar x długość ¹⁾	Ilość	Rozmiar x długość ¹⁾	Ilość	Rozmiar
50	10	PN10	125	165	M16	10	8	M16x30	-	-	-	-
65	10		145	185	M16	12	8	M16x30	-	-	-	-
80	10		160	200	M16	13	8	M16x35	4	M16x110	4	M16
100	10		180	220	M16	15	8	M16x35	4	M16x120	4	M16
125	10		210	250	M16	15	8	M16x40	4	M16x130	4	M16
150	10		240	285	M20	15	8	M20x40	4	M20x130	4	M20
200	10		295	340	M20	16	8	M20x40	4	M20x140	4	M20
250	10		350	395	M20	17	16	M20x45	4	M20x150	4	M20
300	10		400	445	M20	20	16	M20x45	4	M20x160	4	M20
350	10		460	505	M20	30	20	M20x45	6	M20x160	6	M20
400	4*		515	565	M24	32	20	M24x55	6	M24x200	6	M24
500	4*		620	670	M24	38	28	M24x65	6	M24x220	6	M24
600	4*		725	780	M27	55	28	M27x80	6	M27x250	6	M27

*PN6 na zapytanie

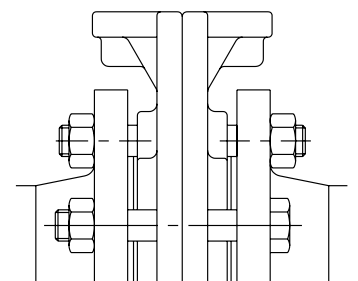

Zabudowa na końcu rurociągu (pełne ciśnienie robocze)

DN	MOP	Owiercenie kołnierza	Średnica podziałowa	Średnica zewnętrzna kołnierza	Otwór gwintowany	Głębokość otworu gwintowanego	Śruba z łbem sześciokątnym		Szpilka		Nakrętka	
							Ilość	Rozmiar x długość ¹⁾	Ilość	Rozmiar x długość ¹⁾	Ilość	Rozmiar
50	10	1092-2	125	165	M16	10	4	M16x30	-	-	-	-
65	10		145	185	M16	12	4	M16x30	-	-	-	-
80	10		160	200	M16	13	4	M16x35	4	M16x80	4	M16
100	10		180	220	M16	15	4	M16x35	4	M16x85	4	M16
125	10		210	250	M16	15	4	M16x40	4	M16x90	4	M16
150	10		240	285	M20	15	4	M20x40	4	M20x95	4	M20
200	10		295	340	M20	16	4	M20x40	4	M20x100	4	M20
250	10		350	395	M20	17	8	M20x45	4	M20x110	4	M20
300	10		400	445	M20	20	8	M20x45	4	M20x120	4	M20
350	6		460	505	M20	30	10	M20x45	6	M20x120	4	M20 ²⁾
400	4*		515	565	M24	32	10	M24x55	-	-	-	-
500	4*		620	670	M24	38	14	M24x55	-	-	-	-
600	4*		725	780	M27	55	14	M27x80	-	-	-	-

*PN6 na zapytanie

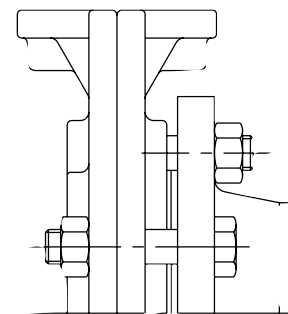

Konstrukcja z niewznoszącym się wrzecionem i kółkiem ręcznym

DN	Długość zabudowy	Wysokość	Kółko ręczne	Ilość obrotów otwarcie/zamknięcie	Kwadrat wrzeciona	Masa
	L*	H	D		S	kg
50	43	323	200	12	14	10
65	46	348	200	16	14	11
80	46	378	200	20	14	13
100	52	416	225	25	17	17
125	56	456	225	31	17	20
150	56	509	250	30	19	26
200	60	600	320	40	19	39
250	68	713	320	50	19	64
300	78	832	400	60	24	93
350	78	935	400	70	24	135
400	102	1016	400	80	24	165
500	127	1265	500	84	27	255
600	154	1442	500	100	27	370

* zgodnie z normą EN 558 GR20

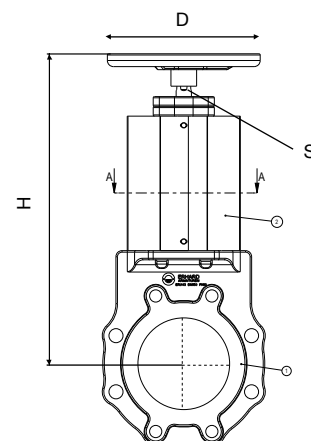

Konstrukcja z dźwignią ręczną, ciśnienie robocze 2 bary

DN	Długość zabudowy	Wysokość zamknięta	Wysokość otwarta	L1	L2	Masa
	L*	H1	H2			
50	43	336	568	520	80	10
65	46	370	667	590	90	11
80	46	408	741	650	100	13
100	52	458	889	850	130	17
125	56	510	1025	910	140	21
150	56	564	1204	980	150	29
200	60	690	1754	1137	153	41

* zgodnie z normą EN 558 GR20

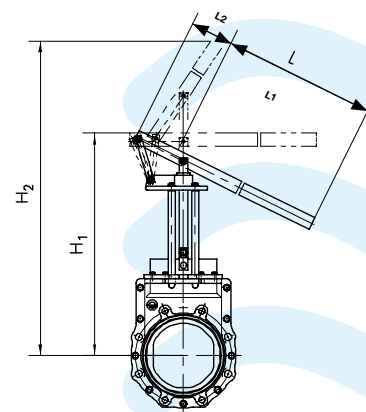

Konstrukcja z napędem elektrycznym

DN	Długość zabudowy					Kółko ręczne	Ilość obrotów otwarcie/zamknięcie	Typ napędu	Czas zamykania w s przy liczbie obrotów				Masa kg	
	L*	H1	H2	e1	e2				D	1/min				
	mm	mm	mm	mm	mm				mm	22	32	45		63
50	43	649	311	265	249	160	12	SA07.2	34	23	17	12	32	
65	46	674	336	265	249	160	16	SA07.2	44	30	22	16	33	
80	46	704	366	265	249	160	20	SA07.2	55	38	27	19	35	
100	52	737	399	265	249	160	25	SA07.2	68	47	33	24	39	
125	56	777	439	265	249	160	31	SA07.2	85	59	42	30	42	
150	56	829	491	265	249	160	30	SA07.6	82	56	40	29	48	
200	60	929	591	265	249	160	40	SA07.6	109	75	53	38	61	
250	68	1122	712	265	249	160	50	SA07.6	136	94	67	48	88	
300	78	1241	821	265	249	160	60	SA07.6	164	113	80	57	112	
350	78	1328	808	283	254	200	58	SA10.2	158	108	87	55	160	
400	102	1428	908	283	254	200	80	SA10.2	218	150	107	76	207	
500	127	1738	1118	283	254	200	83	SA10.2	227	156	111	80	285	
600	154	2083	1322	389	336	315	100	SA14.2	273	188	133	95	459	

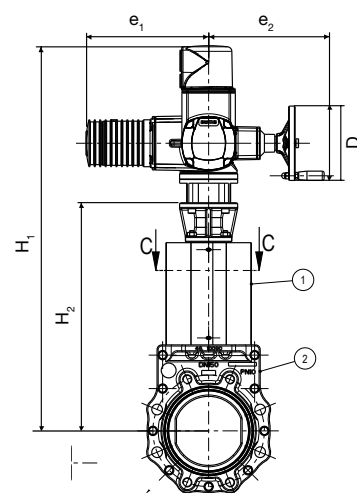

Siłowniki elektryczne można również instalować obrócone o 90°.

* zgodnie z normą EN 558 GR20

Konstrukcja z napędem pneumatycznym Festo

DN	Długość zabudowy	Wysokość DFPC	Wysokość	Cylinder	Połączenie sterujące	Pojemność cylindra przy 6 barach	Pokrywa cylindra	Masa kg
	L* mm	H mm	H ₂ mm	D mm	d1 DIN ISO228	NI	E mm	
50	43	439	311	80	G 1/8	1,8	90	13
65	46	478	336	80	G 1/8	2,3	90	14
80	46	524	366	100	G 1/8	4,4	107,5	18
100	52	576	399	100	G 1/8	5,5	107,5	21
100	52	590	399	125	G 1/8	8,6	136	22
125	56	641	439	100	G 1/8	6,9	107,5	24
125	56	655	439	125	G 1/8	10,8	136	25
150	56	732	491	125	G 1/4	12,9	136	31
150	56	768	491	160	G 1/4	21,2	170	34
200	60	918	591	160	G 1/4	28,2	170	59
200	60	965	591	250	G 1/4	68,8	268	61
250	68	1089	712	160	G 1/4	35,3	170	82
250	68	1136	712	250	G 1/4	86	268	84
300	78	1248	821	160	G 1/4	42,3	170	114
300	78	1295	821	250	G 1/4	103,2	268	116
350	78	1352	808	250	G 1/4	120,4	268	162
400	102	1502	908	250	G 1/4	137,6	268	207
500	127	1812	1118	250	G 1/4	172	268	275
600	154	2127	1322	320	G 1/4	337,8	338	470

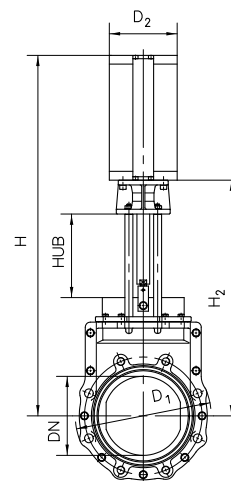

* zgodnie z normą EN 558 GR20

Siłownik pneumatyczny

Wymagane ciśnienia sterowania dla siłowników liniowych Festo

Średnica nominalna DN	Festo średnica cylindra	Ciśnienie robocze (bar)		
		4.0	6.0	10.0
50	80	3	3	4
65	80	3	2	4
80	100	4	4	5
100	100	3,5	5	5
100	125	3	4	5
125	100	3,5	5	5
125	125	3	4	5
150	125	4	6	7
150	160	2	4	5
200	160	4	5	8
200	250	2	3	5
250	160	6	7	8
250	250	3	4	5
300	160	5	6	8
300	250	3	4	5
350	250	3	4	5
400	250	5		
500	250	5		
600	320	5		

Zużycie powietrza przy ciśnieniu sterowania 6 bar (wartości teoretyczne) w [NI] Siłowniki liniowe Festo

Średnica nominalna DN	Średnica cylindra	Otwarty	Zamknięty
50	80	1,65	1,75
65	80	2,15	2,275
80	100	4,24	4,4
100	100	5,3	5,5
100	125	8	8,6
125	100	6,65	6,625
125	125	10	10,75
150	125	12,9	12
150	160	20,3	21,15
200	160	27	28,2
200	250	67	68,8
250	160	33,8	35,3
250	250	83,8	86
300	160	40,5	42,3
300	250	100,5	103,2
350	250	117,3	120,4
400	250	134	137,6
500	250	167,5	172
600	320	332,4	337,8

Czas napędu elektrycznego siłownika obrotowego

ERHARD ERU K1 Zasuwa nożowa z zamontowanym elektrycznym siłownikiem obrotowym AUMA

Średnica nominalna DN	Długość całkowita mm	Skok mm	maksymalny słupek	UMD/Udar	Typ napędu	Ustawiony moment obrotowy		Czas zamykania/otwierania w sekundach przy prędkości napędu obrotowego 1/min								
						na	do	5,6	8	11	16	22	32	45	63	90
50	43	50	10	13	SA07.2	30	25	134	94	68	47	34	23	17	12	8
65	46	65	10	16	SA07.2	30	25	174	121	88	61	44	30	22	16	11
80	46	80	10	20	SA07.2	30	25	214	150	109	75	55	38	27	19	13
100	52	100	10	25	SA07.2	30	25	268	188	136	94	68	47	33	24	16
125	56	125	10	31	SA07.2	30	25	335	234	170	117	85	59	42	30	20
150	56	150	10	30	SA07.6	60	55	321	225	164	113	82	56	40	29	20
200	60	200	10	40	SA07.6	60	55	429	300	218	150	109	75	53	38	26
250	68	250	10	50	SA07.6	60	55	536	375	273	188	136	94	67	48	33
300	78	300	10	60	SA07.6	60	55	643	450	327	225	164	113	80	57	40

ERHARD ERU K1 Zasuwa nożowa z zamontowanym elektrycznym siłownikiem obrotowym AUMA

Średnica nominalna DN	Długość całkowita mm	Skok mm	maksymalny słupek	UMD/Udar	Typ napędu	Ustawiony moment obrotowy		Czas zamykania/otwierania w sekundach przy prędkości napędu obrotowego 1/min								
						na	do	5,6	8	11	16	22	32	45	63	90
350	78	350	10	58	SA10.2	120	110	621	435	316	217	158	108	77	55	38
400	102	400	4	80	SA10.2	120	110	857	600	436	300	218	150	107	76	53
500	127	500	4	83	SA10.2	120	110	893	625	455	313	227	156	111	80	55
600	154	600	4	100	SA14.2	160	150	1072	750	546	375	273	188	133	95	67

A10/7