

INSTALLATION MANUAL

MONTAGEANLEITUNG
INSTRUCTIONS DE MONTAGE
ISTRUZIONI PER IL MONTAGGIO

**KNOW
HOW
INSTALLED**

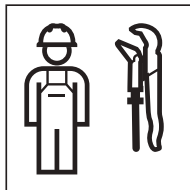

Deutsch	3
English.....	9
Français.....	15
Italiano	21
Polski	27
Magyar	33
Slovensky.....	39
Čeština	45
Slovenščina	51
Hrvatski	57
Srpski	63
Eesti.....	69
Lietuvių.....	75
Latviski	81
Română	87
Shqiptare.....	93
Македонски	99
Русский.....	105
Українська.....	111

Sicherheit

Bestimmungsgemäße Verwendung

Der Geberit Raumthermostat ist ein Bestandteil des Geberit Regelsystems für Flächentemperierung. Der Raumthermostat ist zur Steuerung der Flächentemperierung in Einzelräumen bestimmt.

Der Geberit Raumthermostat ist zur Verwendung im Innenbereich bestimmt.

Jede andere Verwendung gilt als nicht bestimmungsgemäss. Geberit übernimmt keine Haftung für die Folgen aus nicht bestimmungsgemässer Verwendung.

Sicherheitshinweise

- Nur in Umgebungen ohne Brandgefahr einsetzen.
- Kein Produkt einsetzen, das sichtbare Mängel und Beschädigungen aufweist.

Weiterführende Dokumente

Dieses Dokument beschreibt die Montage und die Inbetriebnahme der Grundfunktionen des Geberit Raumthermostats. Eine Systembeschreibung des Geberit Raumthermostats und ausführliche Informationen zu Betrieb und Bedienung des Raumthermostats sind in der Betriebsanleitung 968.348.00.0 enthalten.



Operation Manual



- 3** Bohrlöcher für Raumthermostat bohren und Dübel einsetzen.

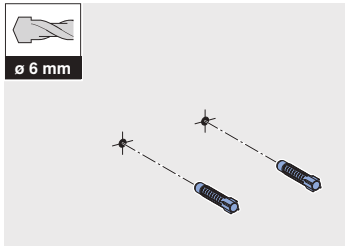

- 4** Grundplatte des Raumthermostats montieren und mit eingebauter Wasserwaage ausrichten.

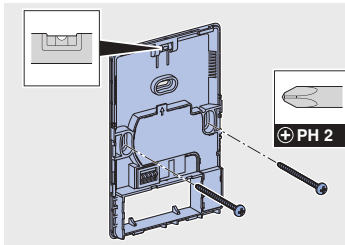

- 5** Batterien einsetzen.

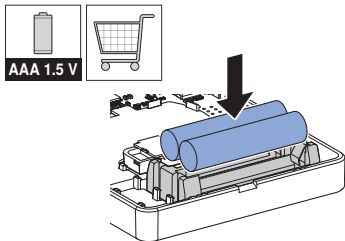

- 6** Gehäuseoberteil in Grundplatte einrasten.

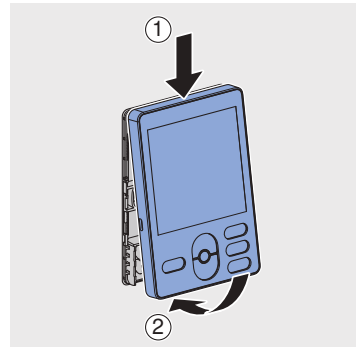

DE Symbolerklärung

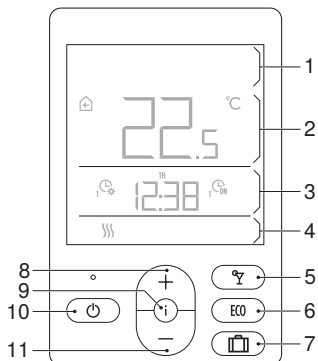

- 1 Erste Anzeige im Display
- 2 Zweite Anzeige im Display
- 3 Dritte Anzeige im Display
- 4 Vierte Anzeige im Display
- 5 Taste <Party>
- 6 Taste <Eco>
- 7 Taste <Ferien>
- 8 Taste <+>
- 9 Taste <Info>
- 10 Taste <Ein/Aus>
- 11 Taste <->

Symbol	Beschreibung
	Gemessene Raumtemperatur
	Gemessene Aussentemperatur
	Tagestemperatur
	Nachttemperatur
	Frostschutztemperatur
	Raumheizung
	Raumkühlung
	Menü für Datenabfrage und Einstellung

Inbetriebnahme

Raumthermostate und Heizzonen zuweisen

Jedem Geberit Raumthermostat müssen eine oder mehrere Heizzonen zugewiesen werden (Pairing). Dies gilt sowohl für drahtgebundene als auch für drahtlose Raumthermostate.

1 Am Geberit Hauptregler Taste <OK> für 2 Sekunden gedrückt halten.

2 Taste <▷> drücken.

3 Taste <OK> drücken.
✓ LEDs [PAIRING] und [ZONE 1] blinken.

4 Am gewünschten Geberit Raumthermostat für Heizzone 1 Tasten <+> und <-> gleichzeitig für 2 Sekunden gedrückt halten.
✓ Am Raumthermostat wird [PAIR] angezeigt.
✓ Nach erfolgreichem Pairing wird für 3 Sekunden die Nummer der zugewiesenen Heizzone angezeigt (z. B. [ZON 1]).
✓ Am Geberit Hauptregler blinken die LEDs [PAIRING] und [ZONE 2.]

5 Am gewünschten Geberit Raumthermostat für Heizzone 2 Tasten <+> und <-> gleichzeitig für 2 Sekunden gedrückt halten.
✓ Am Raumthermostat wird [PAIR] angezeigt.
✓ Nach erfolgreichem Pairing wird für 3 Sekunden die Nummer der zugewiesenen Heizzone angezeigt.
✓ Am Geberit Hauptregler blinken die LEDs [PAIRING] und [ZONE 3.]

6 Schritte oben wiederholen bis alle Heizzonen zugewiesen sind.

7 Am Geberit Hauptregler Taste <OK> für 2 Sekunden gedrückt halten.
✓ LEDs der zugewiesenen Zonen und [PAIRING] leuchten.

8 Am Geberit Hauptregler Taste <OK> für 2 Sekunden gedrückt halten.
✓ Raumthermostate und Heizzonen sind zugewiesen und Hauptregler ist wieder im Ausgangszustand.

Tagestemperatur einstellen

i Diese Einstellung kann nur vorgenommen werden, wenn Party-, ECO- und Ferienfunktion deaktiviert sind.

1 Taste <+> drücken.
✓ Tagestemperatur wird angezeigt.

2 Tagestemperatur mit Taste <+> oder Taste <-> einstellen.

3 Taste <Info> gedrückt halten, bis Grundanzeige erscheint.

Ergebnis

✓ Tagestemperatur ist gespeichert.

Nachttemperatur einstellen

i Diese Einstellung kann nur vorgenommen werden, wenn Party-, ECO- und Ferienfunktion deaktiviert sind.

1 Taste <+> drücken.
✓ Tagestemperatur wird angezeigt.

2 Taste <Info> drücken.
✓ Nachttemperatur wird angezeigt.

3 Nachttemperatur mit Taste <+> oder
Taste <-> einstellen.

4 Taste <Info> gedrückt halten, bis
Grundanzeige erscheint.

Ergebnis

✓ Nachttemperatur ist gespeichert.

Frostschutztemperatur einstellen

i Diese Einstellung kann nur
vorgenommen werden, wenn Party-,
ECO- und Ferienfunktion deaktiviert
sind.

1 Taste <+> drücken.
✓ Tagestemperatur wird angezeigt.

2 Taste <Info> drücken (2x).
✓ Frostschutztemperatur wird
angezeigt.

3 Taste <+> 2 Sekunden gedrückt
halten.
✓ Wert in zweiter Anzeige im
Display blinkt.

4 Frostschutztemperatur mit Taste <+>
oder Taste <-> einstellen.

5 Taste <Info> gedrückt halten, bis
Grundanzeige erscheint.

Ergebnis

✓ Frostschutztemperatur ist gespeichert.

Safety

Intended use

The Geberit room thermostat is a component of the Geberit control system for radiant heating and cooling. The room thermostat is designed for controlling radiant heating and cooling in individual rooms.

The Geberit room thermostat is intended for indoor use.

Use for any other purpose is deemed improper. Geberit accepts no liability for the consequences of improper use.

Safety notes

- Only use in environments which do not pose a fire risk.
- Do not use any product that has visible defects or damage.

Related documents

This document describes the mounting and commissioning procedures for the basic functions of the Geberit room thermostat. A system description for the Geberit room thermostat and detailed information about its commissioning and operation can be found in the operating instructions 968.348.00.0.



Operation Manual



Installation rules for the Geberit room thermostat

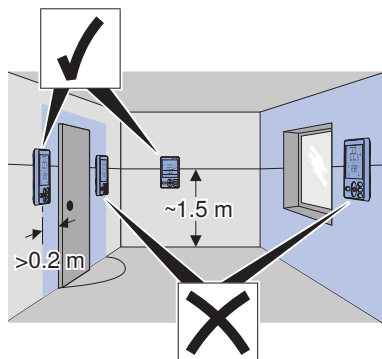

The following rules must be observed when mounting the Geberit room thermostat:

- Do not mount the room thermostat behind doors or curtains.
- Do not mount the room thermostat in niches or on shelves.
- Do not mount the room thermostat close to heat sources or on external walls.
- Maintain a distance of 0.2 m from doors.
- Mount the room thermostat at a height of approx. 1.5 m.
- Avoid direct exposure to sunlight.

Mounting the Geberit room thermostat

- 1 Open the room thermostat with a screwdriver.

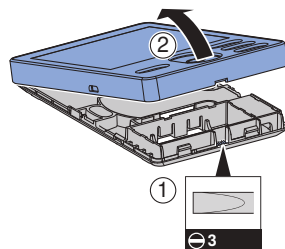

- 2 Mark out the drilling holes for the room thermostat.

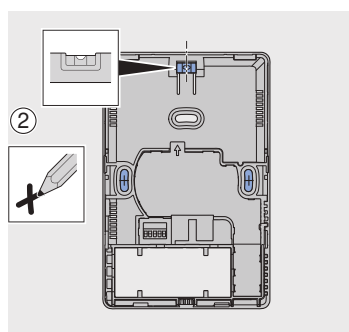
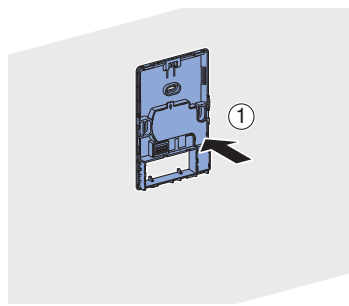

- 3** Drill the holes for the room thermostat and insert the dowels.

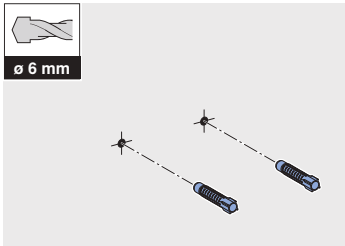

- 4** Mount the base plate and use the built-in spirit level to align the room thermostat.

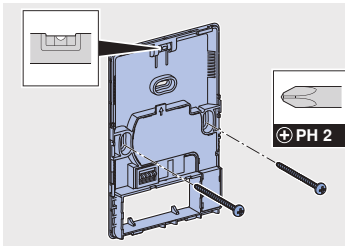

- 5** Insert the batteries.

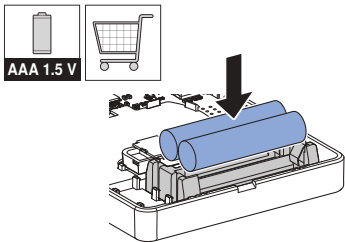

- 6** Snap the upper housing section into the base plate.

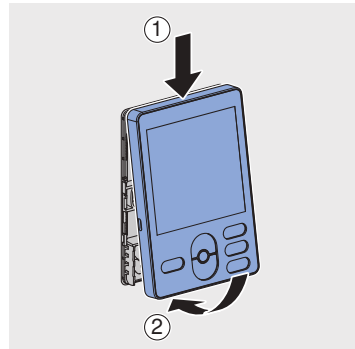

EN Explanation of symbols

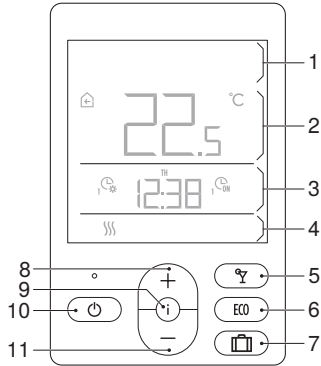

- 1 First indicator on display
- 2 Second indicator on display
- 3 Third indicator on display
- 4 Fourth indicator on display
- 5 <Party> button
- 6 <Eco> button
- 7 <Holiday> button
- 8 <+> button
- 9 <Info> button
- 10 <On/Off> button
- 11 <-> button

Symbol	Description
	Room temperature measurement
	Outdoor temperature measurement
	Daytime temperature
	Nighttime temperature
	Frost protection temperature
	Room heating
	Room cooling
	Data and settings menu

Commissioning

Pairing room thermostats and heating zones

One or more heating zones must be paired to each Geberit room thermostat. This applies to both wired and wireless room thermostats.

- 1** Press and hold the <OK> button on the Geberit main control unit for 2 seconds.
- 2** Press the <>> button.
- 3** Press the <OK> button.
 - ✓ The [PAIRING] and [ZONE 1] LEDs flash.
- 4** On the Geberit room thermostat you wish to select for heating zone 1, press and hold the <+> and <-> buttons simultaneously for 2 seconds.
 - ✓ [PAIr] is displayed on the room thermostat.
 - ✓ Following successful pairing, the number of the paired heating zone is displayed for 3 seconds (e.g. [ZonE 1]).
 - ✓ The [PAIRING] and [ZONE 2] LEDs flash on the Geberit main control unit.
- 5** On the Geberit room thermostat you wish to select for heating zone 2, press and hold the <+> and <-> buttons simultaneously for 2 seconds.
 - ✓ [PAIr] is displayed on the room thermostat.
 - ✓ Following successful pairing, the number of the paired heating zone is displayed for 3 seconds.
 - ✓ The [PAIRING] and [ZONE 3] LEDs flash on the Geberit main control unit.

- 6** Repeat the above steps until all heating zones have been paired.
- 7** Press and hold the <OK> button on the Geberit main control unit for 2 seconds.
 - ✓ The LEDs of the paired zones and the [PAIRING] LED light up.
- 8** Press and hold the <OK> button on the Geberit main control unit for 2 seconds.
 - ✓ The room thermostats and heating zones are paired and the main control unit returns to its initial state.

Setting the daytime temperature

i This setting can only be made if the Party, ECO and Holiday functions have been deactivated.

- 1** Press the <+> button.
 - ✓ The daytime temperature is displayed.
- 2** Use the <+> or <-> button to set the daytime temperature.
- 3** Press and hold the <Info> button until the basic display appears.

Result

- ✓ The daytime temperature is now saved.

Setting the nighttime temperature

- i** This setting can only be made if the Party, ECO and Holiday functions have been deactivated.
-

- 1** Press the <+> button.
 - ✓ The daytime temperature is displayed.
 - 2** Press the <Info> button.
 - ✓ The nighttime temperature is displayed.
 - 3** Use the <+> or <-> button to set the nighttime temperature.
 - 4** Press and hold the <Info> button until the basic display appears.
-

Result

- ✓ The nighttime temperature is now saved.

Setting the frost protection temperature

- i** This setting can only be made if the Party, ECO and Holiday functions have been deactivated.
-

- 1** Press the <+> button.
 - ✓ The daytime temperature is displayed.
 - 2** Press the <Info> button (2x).
 - ✓ The frost protection temperature is displayed.
 - 3** Press and hold the <+> button for 2 seconds.
 - ✓ The value in the second indicator on the display flashes.
 - 4** Use the <+> or <-> button to set the frost protection temperature.
 - 5** Press and hold the <Info> button until the basic display appears.
-

Result

- ✓ The frost protection temperature is now saved.

Sécurité

Utilisation conforme

Le thermostat d'ambiance Geberit fait partie du système de régulation Geberit pour le réchauffement de surfaces. Le thermostat d'ambiance est conçu pour la commande du réchauffement de surfaces de chaque pièce.

Le thermostat d'ambiance Geberit est prévu pour une utilisation à l'intérieur.

Toute autre utilisation est considérée comme non conforme. Geberit ne saurait être tenu pour responsable des conséquences d'une utilisation non conforme.

Consignes de sécurité

- Utiliser uniquement dans des environnements ne comportant aucun risque d'incendie.
- Ne pas utiliser de produits présentant des anomalies et/ou des dommages visibles.

Documents complémentaires

Ce document décrit l'installation et la mise en service des fonctions de base du thermostat d'ambiance Geberit. Le manuel d'utilisation 968.348.00.0 contient une description du système du thermostat d'ambiance Geberit et des informations exhaustives sur le fonctionnement et l'utilisation de celui-ci.



Operation Manual



Règles d'installation du thermostat d'ambiance Geberit

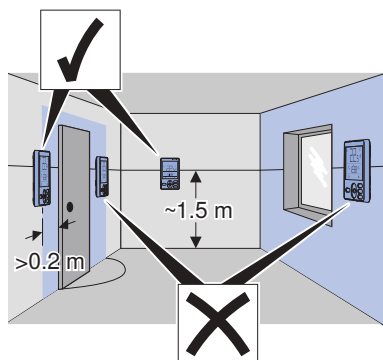

Pour le montage du thermostat d'ambiance Geberit, il convient de respecter les règles suivantes :

- Ne pas installer derrière une porte ou des rideaux.
- Ne pas installer à l'intérieur de niches ou d'étagères.
- Ne pas installer à proximité de sources de chaleur ou de murs extérieurs.
- Laisser un espace libre de 0,2 m par rapport aux portes.
- Installer à une hauteur d'environ 1,5 m.
- Éviter l'exposition directe aux rayons du soleil.

Installer le thermostat d'ambiance Geberit

- 1 Ouvrir le thermostat d'ambiance avec un tournevis.

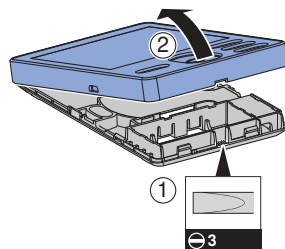

- 2 Reporter au crayon l'emplacement des trous du thermostat d'ambiance.

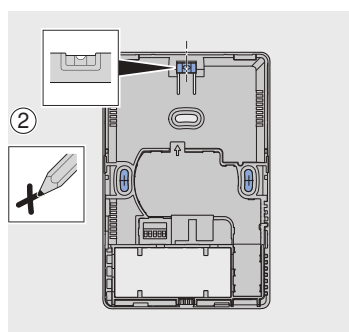
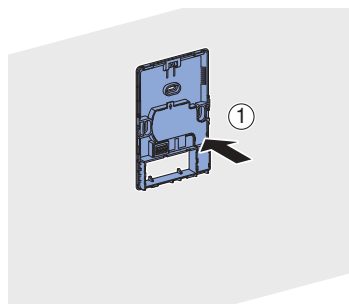

- 3** Percer les trous du thermostat d'ambiance et y insérer les chevilles.

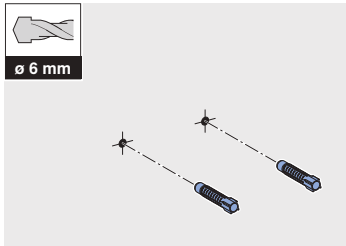

- 4** Installer la plaque de montage du thermostat d'ambiance et aligner à l'aide d'un niveau à bulle.

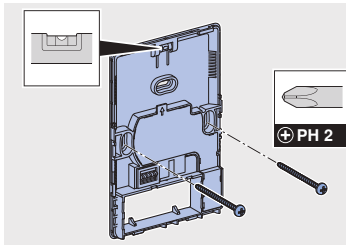

- 5** Introduire les piles.

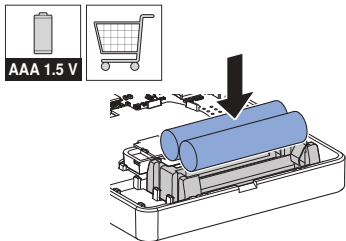

- 6** Encliqueter le capot supérieur dans la plaque de montage.

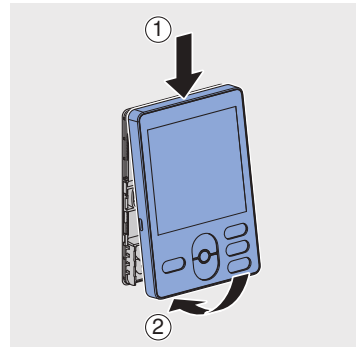

FR Explication des symboles

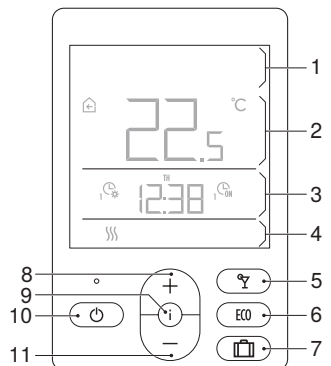

- 1 Premier affichage à l'écran
- 2 Second affichage à l'écran
- 3 Troisième affichage à l'écran
- 4 Quatrième affichage à l'écran
- 5 Touche <Fête>
- 6 Touche <Eco>
- 7 Touche <Vacances>
- 8 Touche <+>
- 9 Touche <Info>
- 10 Touche <Marche/Arrêt>
- 11 Touche <->

Symbole	Description
	Température ambiante mesurée
	Température extérieure mesurée
	Température diurne
	Température nocturne
	Température antigel
	Chauffage de la pièce
	Climatisation de la pièce
	Menu de saisie et de paramétrage des données

Mise en service

Affecter des thermostats d'ambiance et des zones de chauffage

À chaque thermostat d'ambiance Geberit doivent être affectées une ou plusieurs zones de chauffage (pairage). Cela s'applique aux thermostats d'ambiance câblés comme sans fil.

- 1** Sur le régulateur principal Geberit, maintenir la touche <OK> enfoncée pendant 2 secondes.
- 2** Appuyer sur la touche <>>.
- 3** Appuyer sur la touche <OK>.
 - ✓ Les LED [PAIRING] et [ZONE 1] clignotent.
- 4** Sur le thermostat d'ambiance Geberit souhaité pour la zone de chauffage 1, maintenir les touches <+> et <-> simultanément enfoncées pendant 2 secondes.
 - ✓ [PAIr] s'affiche sur le thermostat d'ambiance.
 - ✓ Après le pairage concluant, le numéro de la zone de chauffage affectée (par ex. [ZonE 1]) s'affiche pendant 3 secondes.
 - ✓ Sur le régulateur principal Geberit, les LED [PAIRING] et [ZONE 2] clignotent.

- 5** Sur le thermostat d'ambiance Geberit souhaité pour la zone de chauffage 2, maintenir les touches <+> et <-> simultanément enfoncées pendant 2 secondes.
 - ✓ [PAIr] s'affiche sur le thermostat d'ambiance.
 - ✓ Après le pairage concluant, le numéro de la zone de chauffage affectée s'affiche pendant 3 secondes.
 - ✓ Sur le régulateur principal Geberit, les LED [PAIRING] et [ZONE 3] clignotent.
- 6** Répéter les étapes ci-dessus jusqu'à ce que toutes les zones de chauffage soient affectées.
- 7** Sur le régulateur principal Geberit, maintenir la touche <OK> enfoncée pendant 2 secondes.
 - ✓ Les LED des zones affectées et [PAIRING] s'allument.
- 8** Sur le régulateur principal Geberit, maintenir la touche <OK> enfoncée pendant 2 secondes.
 - ✓ Les thermostats d'ambiance et les zones de chauffage sont affectés, et le régulateur principal se retrouve à l'état initial.

FR Réglage de la température diurne

i Ces réglages ne peuvent être entrepris que si les fonctions Party, ECO et Vacances sont désactivées.

- 1 Appuyer sur la touche <+>.
✓ La température diurne s'affiche.
- 2 Régler la température diurne à l'aide de la touche <+> ou de la touche <->.
- 3 Maintenir la touche <Info> enfoncée jusqu'à l'apparition de l'affichage de base.

Résultat

✓ La température diurne est enregistrée.

Régler la température nocturne

i Ces réglages ne peuvent être entrepris que si les fonctions Party, ECO et Vacances sont désactivées.

- 1 Appuyer sur la touche <+>.
✓ La température diurne s'affiche.
- 2 Appuyer sur la touche <Info>.
✓ La température nocturne s'affiche.
- 3 Régler la température nocturne à l'aide de la touche <+> ou de la touche <->.
- 4 Maintenir la touche <Info> enfoncée jusqu'à l'apparition de l'affichage de base.

Résultat

✓ La température nocturne est enregistrée.

Régler la température antigel

i Ces réglages ne peuvent être entrepris que si les fonctions Party, ECO et Vacances sont désactivées.

- 1 Appuyer sur la touche <+>.
✓ La température diurne s'affiche.
- 2 Appuyer (2x) sur la touche <Info>.
✓ La température antigel s'affiche.
- 3 Maintenir la touche <+> enfoncée pendant 2 secondes.
✓ La valeur correspondant au second affichage à l'écran clignote.
- 4 Régler la température antigel à l'aide de la touche <+> ou de la touche <->.
- 5 Maintenir la touche <Info> enfoncée jusqu'à l'apparition de l'affichage de base.

Résultat

✓ La température antigel est enregistrée.

Sicurezza

Impiego conforme

Il termostato ambiente Geberit è una parte integrante del sistema di regolazione Geberit per sistemi di pannelli radianti. Il termostato ambiente è idoneo per il comando dei sistemi di pannelli radianti in camere singole.

Il termostato ambiente Geberit è concepito per l'impiego in un ambiente interno.

Qualsiasi impiego diverso è considerato non conforme alla destinazione d'uso. Geberit declina ogni responsabilità per le conseguenze derivanti da un impiego non conforme.

Avvertenze di sicurezza

- Impiegare solo in ambienti senza pericolo d'incendio.
- Non impiegare il prodotto se presenta difetti e danni visibili.

Ulteriori documenti

Il presente documento descrive il montaggio e la messa in funzione delle funzioni di base del termostato ambiente Geberit. Una descrizione del sistema del termostato ambiente Geberit e informazioni dettagliate sul funzionamento e il comando del termostato ambiente sono contenute nelle istruzioni di funzionamento 968.348.00.0.



Operation Manual



IT Montaggio

Norme di montaggio termostato ambiente Geberit

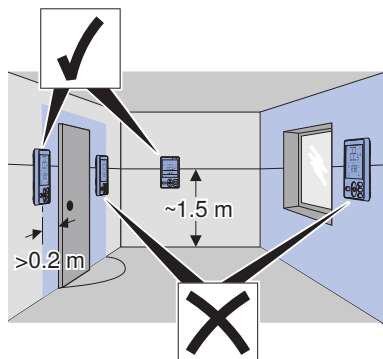

Per il montaggio del termostato ambiente Geberit, osservare le seguenti regole:

- Non montare dietro porte o tende.
- Non montare in nicchie o scaffali.
- Non montare nelle vicinanze di fonti di calore o su pareti esterne.
- Rispettare una distanza di 0,2 m dalle porte.
- Montare ad un'altezza di ca. 1,5 m.
- Evitare l'irradiazione solare diretta.

Montaggio termostato ambiente Geberit

- 1 Aprire il termostato ambiente con un cacciavite.

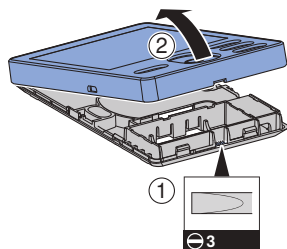

- 2 Contrassegnare i fori per il termostato ambiente.

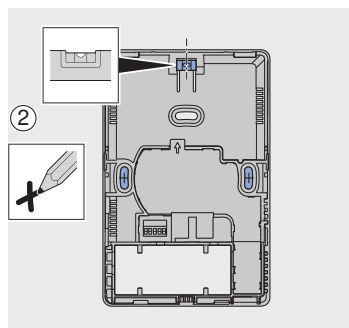
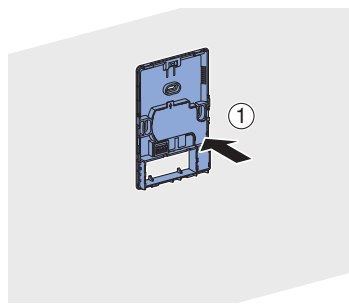

- 3 Realizzare i fori per il termostato ambiente e inserire i tasselli.

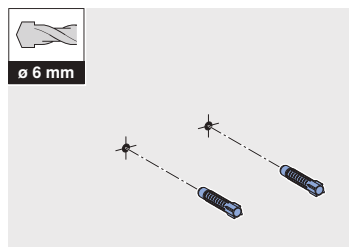

- 4** Montare la flangia per muro del termostato ambiente e allinearla con la livella a bolla d'aria integrata.

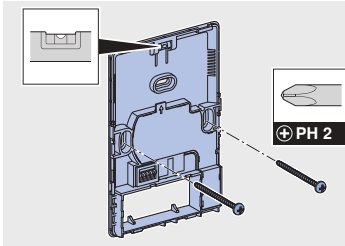

- 5** Inserire le batterie.

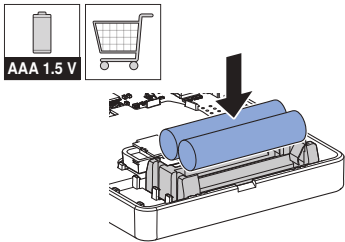

- 6** Innestare la parte superiore dell'involucro nella flangia per muro.

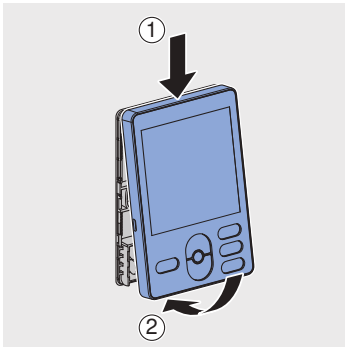

IT Spiegazione simboli

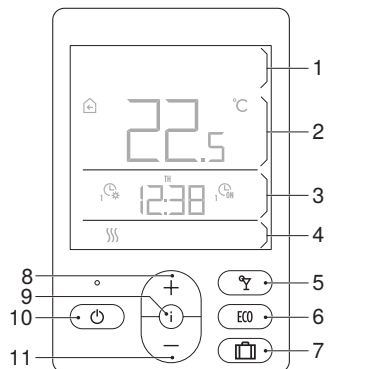

- 1 Prima visualizzazione sul display
- 2 Seconda visualizzazione sul display
- 3 Terza visualizzazione sul display
- 4 Quarta visualizzazione sul display
- 5 Tasto di comando <Party>
- 6 Tasto di comando <Eco>
- 7 Tasto di comando <Ferie>
- 8 Tasto di comando <+>
- 9 Tasto di comando <Info>
- 10 Tasto di comando <On/Off>
- 11 Tasto di comando <->

Simbolo	Descrizione
	Temperatura ambiente misurata
	Temperatura esterna misurata
	Temperatura diurna
	Temperatura notturna
	Temperatura antigelo
	Riscaldamento ambiente
	Raffreddamento ambiente
	Menu per consultazione dati e impostazione

Messa in funzione

Assegnazione dei termostati ambiente e delle zone di riscaldamento

A ogni termostato ambiente Geberit devono essere assegnate una o più zone di riscaldamento (pairing). Ciò vale sia per termostati via cavo che per termostati senza fili.

1 Sul regolatore principale Geberit, premere il tasto <OK> per 2 secondi.

2 Premere il tasto di comando <>>.

3 Premere il tasto di comando <OK>.
 ✓ I LED [PAIRING] e [ZONE 1] lampeggiano.

4 Sul termostato ambiente Geberit desiderato per la zona di riscaldamento 1 tenere premuti i tasti <+> e <-> contemporaneamente per 2 secondi.

- ✓ Sul termostato ambiente viene visualizzato [PAIr].
- ✓ Dopo un pairing riuscito viene visualizzato per 3 secondi il numero della zona di riscaldamento assegnata (ad es. [ZonE 1]).
- ✓ Sul regolatore principale Geberit lampeggiano i LED [PAIRING] e [ZONE 2].

5 Sul termostato ambiente Geberit desiderato per la zona di riscaldamento 2 tenere premuti i tasti <+> e <-> contemporaneamente per 2 secondi.

- ✓ Sul termostato ambiente viene visualizzato [PAIr].
- ✓ Dopo un pairing riuscito viene visualizzato per 3 secondi il numero della zona di riscaldamento assegnata.

- ✓ Sul regolatore principale Geberit lampeggiano i LED [PAIRING] e [ZONE 3].

6 Ripetere i passi in alto finché tutte le zone di riscaldamento non sono assegnate.

7 Sul regolatore principale Geberit, premere il tasto <OK> per 2 secondi.
 ✓ I LED delle zone assegnate e [PAIRING] sono accesi.

8 Sul regolatore principale Geberit, premere il tasto <OK> per 2 secondi.
 ✓ I termostati ambiente e le zone di riscaldamento sono assegnate e il regolatore principale è nuovamente nello stato iniziale.

Impostazione temperatura diurna

 Questa regolazione può essere effettuata solo quando viene disattivata la funzione party, ECO e vacanze.

1 Premere il tasto di comando <+>.
 ✓ Viene visualizzata la temperatura diurna.

2 Impostare la temperatura diurna con il tasto di comando <+> o il tasto di comando <->.

3 Tenere premuto il tasto di comando <Info> fino a quando compare la visualizzazione principale.

Risultato

- ✓ La temperatura diurna è memorizzata.

Impostazione temperatura notturna

- i** Questa regolazione può essere effettuata solo quando viene disattivata la funzione party, ECO e vacanze.

- 1** Premere il tasto di comando <+>.
 - ✓ Viene visualizzata la temperatura diurna.
- 2** Premere il tasto di comando <Info>.
 - ✓ Viene visualizzata la temperatura notturna.
- 3** Impostare la temperatura notturna con il tasto di comando <+> o il tasto di comando <->.
- 4** Tenere premuto il tasto di comando <Info> fino a quando compare la visualizzazione principale.

Risultato

- ✓ La temperatura notturna è memorizzata.

Impostazione temperatura antigelo

- i** Questa regolazione può essere effettuata solo quando viene disattivata la funzione party, ECO e vacanze.

- 1** Premere il tasto di comando <+>.
 - ✓ Viene visualizzata la temperatura diurna.
- 2** Premere il tasto di comando <Info> (2x).
 - ✓ Viene visualizzata la temperatura antigelo.
- 3** Tenere premuto il tasto di comando <+> per 2 secondi.
 - ✓ Il valore lampeggia nella seconda visualizzazione sul display.
- 4** Impostare la temperatura antigelo con il tasto di comando <+> o il tasto di comando <->.
- 5** Tenere premuto il tasto di comando <Info> fino a quando compare la visualizzazione principale.

Risultato

- ✓ La temperatura antigelo è memorizzata.

Bezpieczeństwo

Użycie zgodne z przeznaczeniem

Termostat pokojowy Geberit jest częścią systemu regulacji Geberit do ogrzewania/chłodzenia powierzchniowego. Termostat pokojowy przeznaczony jest do sterowania ogrzewaniem/chłodzeniem powierzchniowym w pojedynczych pomieszczeniach.

Termostat pokojowy Geberit jest przeznaczony do zastosowania wewnątrz.

Każde inne zastosowanie jest traktowane jako niezgodne z przeznaczeniem. Geberit nie ponosi odpowiedzialności za skutki wynikające z zastosowania urządzenia niezgodnie z przeznaczeniem.

Wskazówki dotyczące bezpieczeństwa

- Stosować tylko w otoczeniu, w którym nie występuje ryzyko pożaru.
- Nie montować produktu, który ma widoczne braki i uszkodzenia.

Dodatkowe dokumenty

W niniejszym dokumencie opisano montaż i uruchomienie podstawowych funkcji termostatu pokojowego Geberit. Opis systemu termostatu pokojowego Geberit oraz szczegółowe informacje na temat eksploatacji i obsługi termostatu pokojowego zawarte są w instrukcji obsługi 968.348.00.0.



Operation Manual



Zasady dotyczące montażu termostatu pokojowego Geberit

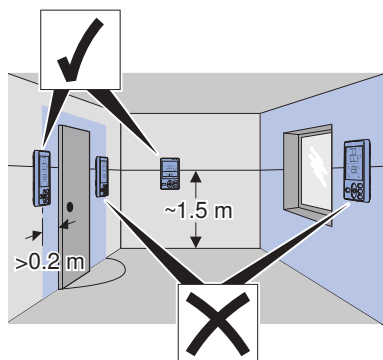

Podczas montażu termostatu pokojowego Geberit należy stosować się do następujących zasad:

- Nie montować za drzwiami ani zasłonami.
- Nie montować we wnękach ani regałach.
- Nie montować w pobliżu źródeł ciepła ani na ścianach zewnętrznych.
- Zachować odległość od drzwi wynoszący 0,2 m.
- Zamontować na wysokości ok. 1,5 m.
- Unikać bezpośredniego nasłonecznienia.

Montaż termostatu pokojowego Geberit

- 1 Otworzyć termostat pokojowy za pomocą śrubokręta.

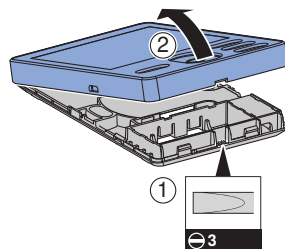

- 2 Zaznaczyć na ścianie miejsca otworów do zawieszenia termostatu pokojowego.

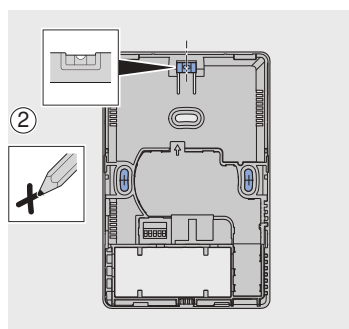
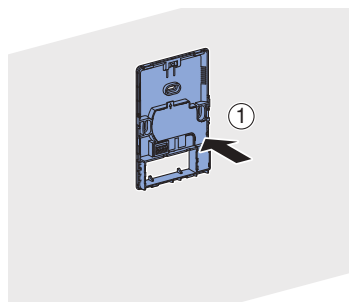

- 3** Wywiercić otwory do zawieszenia termostatu pokojowego i umieścić w nich kołki.

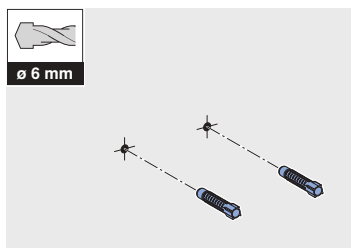

- 4** Zamontować płytkę montażową termostatu pokojowego i wypoziomować ją za pomocą wbudowanej poziomnicy.

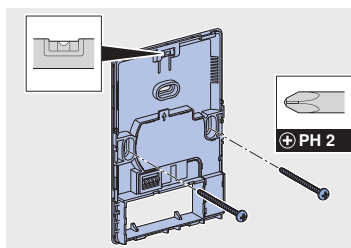

- 5** Włożyć baterie.

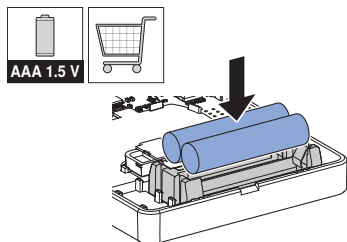

- 6** Zatrzasnąć górną część obudowy na płytce montażowej.

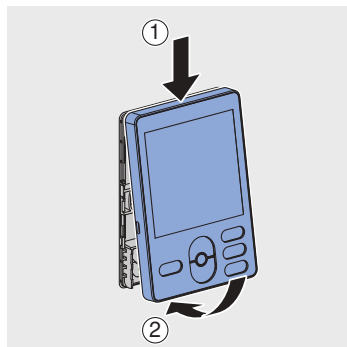

PL Objaśnienie symboli

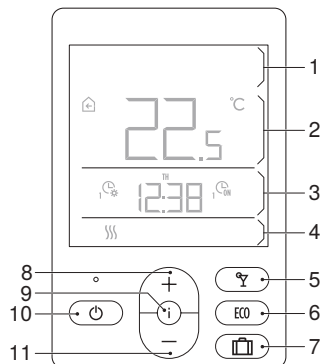

- 1 Pierwsze wskazanie na wyświetlaczu
- 2 Drugie wskazanie na wyświetlaczu
- 3 Trzecie wskazanie na wyświetlaczu
- 4 Czwarte wskazanie na wyświetlaczu
- 5 Przycisk <Party>
- 6 Przycisk <Eco>
- 7 Przycisk <Urlop>
- 8 Przycisk <+>
- 9 Przycisk <Info>
- 10 Przycisk <Wł./Wył.>
- 11 Przycisk <->

Symbol	Opis
	Zmierzona temperatura w pomieszczeniu
	Zmierzona temperatura zewnętrzna
	Temperatura dzienna
	Temperatura nocna
	Temperatura chroniąca przed zamarzaniem
	Ogrzewanie pomieszczenia
	Chłodzenie pomieszczenia
	Menu do wyświetlania danych i wprowadzania ustawień

Uruchomienie

Przyporządkowanie termostatów pokojowych i stref grzewczych

Do każdego termostatu pokojowego Geberit należy przyporządkować jedną lub kilka stref grzewczych (parowanie). Dotyczy to zarówno przewodowych, jak i bezprzewodowych termostatów pokojowych.

- 1** Na regulatorze głównym Geberit nacisnąć przycisk <OK> i przytrzymać go przez 2 sekundy.
- 2** Nacisnąć przycisk <>>.
- 3** Nacisnąć przycisk <OK>.
 - ✓ Kontrolki [PAIRING] i [ZONE 1] migają.
- 4** Na odpowiednim termostacie pokojowym Geberit strefy grzewczej 1 nacisnąć jednocześnie przyciski <+> oraz <-> i przytrzymać je przez 2 sekundy.
 - ✓ Na termostacie pokojowym wyświetla się [PAIR].
 - ✓ Po pomyślnym sparowaniu przez 3 sekundy wyświetlany jest numer przyporządkowanej strefy grzewczej (np. [ZonE 1]).
 - ✓ Na regulatorze głównym Geberit migają kontrolki [PAIRING] i [ZONE 2].
- 5** Na odpowiednim termostacie pokojowym Geberit strefy grzewczej 2 nacisnąć jednocześnie przyciski <+> oraz <-> i przytrzymać je przez 2 sekundy.
 - ✓ Na termostacie pokojowym wyświetla się [PAIR].
 - ✓ Po pomyślnym sparowaniu przez 3 sekundy wyświetlany jest numer przyporządkowanej strefy grzewczej.

- ✓ Na regulatorze głównym Geberit migają kontrolki [PAIRING] i [ZONE 3].

- 6** Powtórzyć powyższe kroki aż do przyporządkowania wszystkich stref grzewczych.
- 7** Na regulatorze głównym Geberit nacisnąć przycisk <OK> i przytrzymać go przez 2 sekundy.
 - ✓ Kontrolki przyporządkowanych stref i [PAIRING] świecą się.
- 8** Na regulatorze głównym Geberit nacisnąć przycisk <OK> i przytrzymać go przez 2 sekundy.
 - ✓ Termostaty pokojowe i strefy grzewcze zostają przyporządkowane, a regulator główny powraca do stanu wyjściowego.

Ustawianie temperatury dziennej

-  To ustawienie można zmienić tylko wtedy, gdy funkcja Party, ECO i funkcja wakacyjna są dezaktywowane.

- 1** Nacisnąć przycisk <+>.
 - ✓ Wyświetli się temperatura dzienna.
- 2** Ustawić temperaturę dzienną za pomocą przycisku <+> lub przycisku <->.
- 3** Nacisnąć przycisk <Info> i przytrzymać do momentu, aż wyświetli się ekran główny.

Wynik

- ✓ Temperatura dzienna została zapisana.

PL Ustawianie temperatury nocnej

i To ustawienie można zmienić tylko wtedy, gdy funkcja Party, ECO i funkcja wakacyjna są dezaktywowane.

- 1** Nacisnąć przycisk <+>.
✓ Wyświetli się temperatura dzienna.
- 2** Nacisnąć przycisk <Info>.
✓ Wyświetli się temperatura nocna.
- 3** Ustawić temperaturę nocną za pomocą przycisku <+> lub przycisku <->.
- 4** Nacisnąć przycisk <Info> i przytrzymać do momentu, aż wyświetli się ekran główny.

Wynik

- ✓ Temperatura nocna została zapisana.

Ustawianie temperatury chroniącej przed zamarzaniem

i To ustawienie można zmienić tylko wtedy, gdy funkcja Party, ECO i funkcja wakacyjna są dezaktywowane.

- 1** Nacisnąć przycisk <+>.
✓ Wyświetli się temperatura dzienna.
- 2** Nacisnąć przycisk <Info> (2x).
✓ Wyświetli się temperatura chroniąca przed zamarzaniem.
- 3** Nacisnąć przycisk <+> i przytrzymać przez 2 sekundy.
✓ Wartość w drugim wskazaniu na wyświetlaczu zacznie migać.
- 4** Ustawić temperaturę chroniącą przed zamarzaniem za pomocą przycisku <+> lub przycisku <->.
- 5** Nacisnąć przycisk <Info> i przytrzymać do momentu, aż wyświetli się ekran główny.

Wynik

- ✓ Temperatura chroniąca przed zamarzaniem została zapisana.

Biztonság

Rendeltetészerű használat

A Geberit szobatermosztát a Geberit temperáló szabályozórendszerének komponense. A szobatermosztát egyedi helyiségek temperálásának vezérlésére szolgál.

A Geberit szobatermosztát beltéri alkalmazásra szolgál.

Minden ettől eltérő alkalmazás nem rendeltetészerű használatnak minősül. A Geberit nem vállal felelősséget a nem rendeltetészerű használatból eredő következményekért.

Biztonsági előírások

- Kizárólag nem tűzveszélyes környezetben használható.
- Tilos olyan terméket felszerelni, amely szemmel láthatóan hibás vagy sérült.

További dokumentumok

Ez a dokumentum bemutatja a Geberit szobatermosztát alapfunkcióinak szerelését és üzembe helyezését. A 968.348.00.0 üzemeltetési útmutató tartalmazza a Geberit szobatermosztát rendszerleírását, valamint az üzemeltetéssel és kezeléssel kapcsolatos részletes információkat.



Operation Manual



Geberit szobatermosztát szerelési előírásai

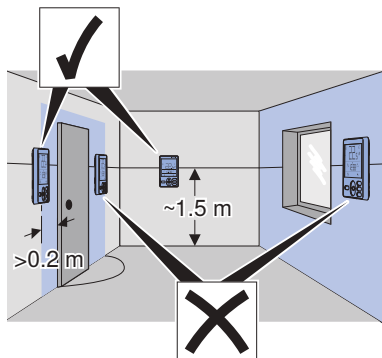

A Geberit szobatermosztát szerelésére vonatkozólag az alábbi szabályokat kell figyelembe venni:

- Ne szerelje ajtó vagy függöny mögé.
- Ne szerelje fülkébe vagy polcra.
- Ne szerelje hőforrás közelébe vagy külső falra.
- Tartsa be a 0,2 m távolságot az ajtóktól.
- Kb. 1,5 m magasságban szerelje fel.
- Kerülje a közvetlen napsütést.

Geberit szobatermosztát szerelése

- 1** Nyissa ki a szobatermosztát csavarhúzóval.

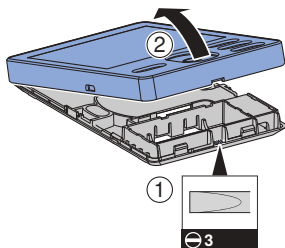

- 2** Jelölje ki a szobatermosztát furatait.

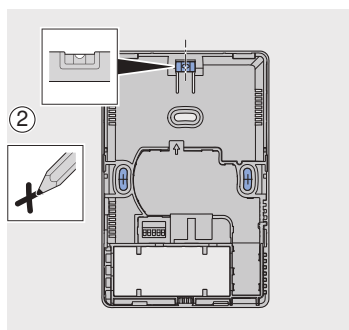
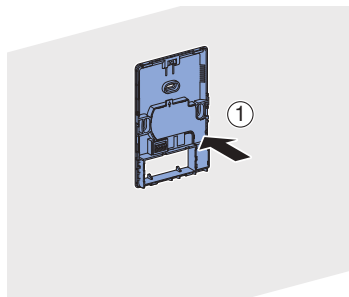

- 3** Fúrja ki a szobatermosztát furatait, és helyezze be a dübeleket.

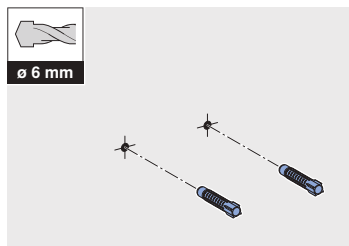

- 4** Szerelje fel a szobatermosztát szerelő alplemezét és állítsa be a beépített vízmértékkel.

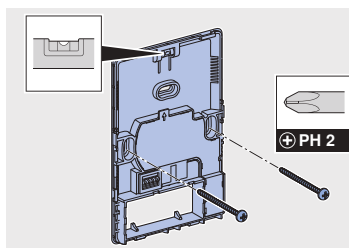

- 5** Helyezze be az elemeket.

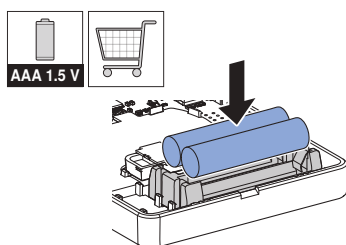

- 6** Pattintsa be a fedélegységet a szerelő alplemezbe.

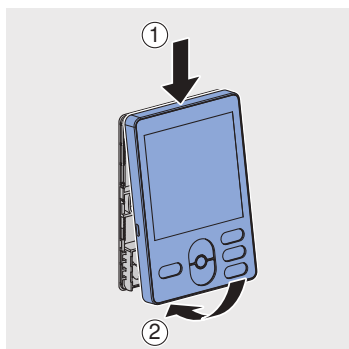

A szimbólumok magyarázata

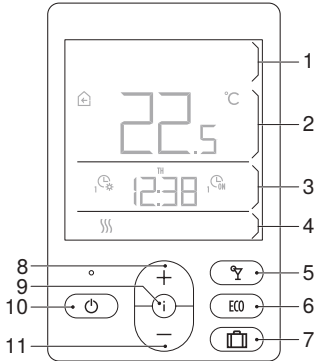

- 1 Első kijelzőmező a kijelzőn
- 2 Második kijelzőmező a kijelzőn
- 3 Harmadik kijelzőmező a kijelzőn
- 4 Negyedik kijelzőmező a kijelzőn
- 5 <Party> gomb
- 6 <Eco> gomb
- 7 <Nyaralás> gomb
- 8 <+> gomb
- 9 <Info> gomb
- 10 <Be/Ki>
- 11 <-> gomb

Szimbólum	Leírás
	Mért helyiség hőmérséklet
	Mért külső hőmérséklet
	Nappali hőmérséklet
	Éjszakai hőmérséklet
	Fagyvédő hőmérséklet
	Helyiségfűtés
	Helyiségűtés
	Menü az adatok lekérdezéséhez és beállításához

Üzembe helyezés

Szobatermosztát és fűtési zónák egymáshoz rendelése

Az egyes Geberit szobatermosztátokhoz legalább egy fűtési zónát hozzá kell rendelni (társítás). Ez mind a vezetékes, mind a vezeték nélküli szobatermosztátokra érvényes.

- 1** Nyomja meg és tartsa lenyomva a Geberit főszabályozón az <OK> gombot 2 másodpercig.
- 2** Nyomja meg a <+> gombot.
- 3** Nyomja meg az <OK> gombot.
 - ✓ A [PAIRING] és a [ZONE 1] LED-ek villogni kezdenek.
- 4** Nyomja meg és tartsa lenyomva egyszerre, 2 másodpercig az adott Geberit 1-es fűtési zóna szobatermosztátán a <+> és a <-> gombokat.
 - ✓ A szobatermosztátán megjelenik a [PAIr] kijelzés.
 - ✓ A sikeres társítást követően 3 másodpercig megjelenik a hozzárendelt fűtési zóna száma (pl. [ZonE 1]).
 - ✓ A Geberit főszabályozón villogni kezd a [PAIRING] és a [ZONE 2] LED.
- 5** Nyomja meg és tartsa lenyomva egyszerre, 2 másodpercig az adott Geberit 2-es fűtési zóna szobatermosztátán a <+> és a <-> gombokat.
 - ✓ A szobatermosztátán megjelenik a [PAIr] kijelzés.
 - ✓ A sikeres társítást követően 3 másodpercig megjelenik a hozzárendelt fűtési zóna száma.
 - ✓ A Geberit főszabályozón villogni kezd a [PAIRING] és a [ZONE 3] LED.

- 6** Ismételje meg a fenti lépéseket, amíg minden fűtési zóna hozzá nem lesz rendelve.
- 7** Nyomja meg és tartsa lenyomva a Geberit főszabályozón az <OK> gombot 2 másodpercig.
 - ✓ A hozzárendelt zónák LED-jei és a [PAIRING] LED világítani kezd.
- 8** Nyomja meg és tartsa lenyomva a Geberit főszabályozón az <OK> gombot 2 másodpercig.
 - ✓ A szobatermosztát és a fűtési zónák egymáshoz rendelése sikeres volt és a főszabályozón ismét a kiinduló állapot látható.

Nappali hőmérséklet beállítása

 Ez a beállítás csak akkor végezhető el, ha a party, az ECO és a nyaralás funkció ki van kapcsolva.

- 1** Nyomja meg a <+> gombot.
 - ✓ Megjelenik a nappali hőmérséklet.
- 2** Állítsa be a nappali hőmérsékletet a <+> vagy a <-> gombbal.
- 3** Tartsa nyomva az <Info> gombot, míg megjelenik az alap kijelzés.

Eredmény

- ✓ A nappali hőmérséklet el van mentve.

Éjszakai hőmérséklet beállítása

- i** Ez a beállítás csak akkor végezhető el, ha a party, az ECO és a nyaralás funkció ki van kapcsolva.

- 1** Nyomja meg a <+> gombot.
✓ Megjelenik a nappali hőmérséklet.
- 2** Nyomja meg az <Info> gombot.
✓ Megjelenik az éjszakai hőmérséklet.
- 3** Állítsa be az éjszakai hőmérsékletet a <+> vagy a <-> gombbal.
- 4** Tartsa nyomva az <Info> gombot, míg megjelenik az alap kijelzés.

Eredmény

- ✓ Az éjszakai hőmérséklet el van mentve.

Fagyvédelmi hőmérséklet beállítása

- i** Ez a beállítás csak akkor végezhető el, ha a party, az ECO és a nyaralás funkció ki van kapcsolva.

- 1** Nyomja meg a <+> gombot.
✓ Megjelenik a nappali hőmérséklet.
- 2** Nyomja meg az <Info> gombot (2x).
✓ Megjelenik a fagyvédelmi hőmérséklet.
- 3** Tartsa nyomva 2 másodpercig a <+> gombot.
✓ A kijelzőn villog az érték a második kijelzőmezőben.
- 4** Állítsa be a fagyvédelmi hőmérsékletet a <+> vagy a <-> gombbal.
- 5** Tartsa nyomva az <Info> gombot, míg megjelenik az alap kijelzés.

Eredmény

- ✓ A fagyvédelmi hőmérséklet el van mentve.

Bezpečnosť

Použitie v súlade s určením

Izbový termostat Geberit je súčasťou regulačného systému Geberit na temperovanie miestností. Izbový termostat je určený na ovládanie temperovania jednotlivých miestností.

Izbový termostat Geberit je určený na použitie v interiéri.

Akkoľvek iné použitie sa považuje za použitie v rozpore s určením. Spoločnosť Geberit nepreberá záruku za škody vzniknuté pri používaní, ktoré nie je v súlade s určením.

Bezpečnostné pokyny

- Používajte len v prostredí bez nebezpečenstva požiaru.
- Nemontujte výrobok, ktorý vykazuje viditeľné nedostatky a poškodenia.

Doplňujúce dokumenty

Tento dokument popisuje montáž a uvedenie základných funkcií izbového termostatu Geberit do prevádzky. Systémový popis izbového termostatu Geberit a podrobné informácie o prevádzke a obsluhu izbového termostatu sú uvedené v návode na prevádzku 968.348.00.0.



Operation Manual



Montážne predpisy pre izbový termostat Geberit

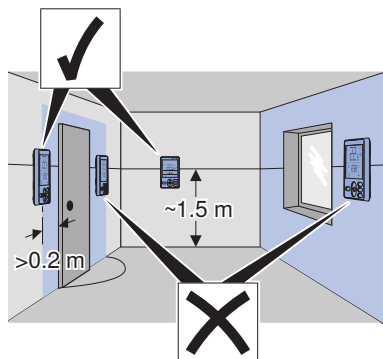

Pri montáži izbového termostatu Geberit je potrebné dbať na nasledovné:

- Prístroj nemontujte za dvere alebo závesy.
- Prístroj nemontujte vo výklenkoch alebo regáloch.
- Prístroj nemontujte v blízkosti zdrojov tepla alebo na vonkajších stenách.
- Dodržiavajte vzdialenosť 0,2 m od dvier.
- Prístroj namontujte vo výške cca 1,5 m.
- Prístroj chráňte pred priamym slnkom.

Montáž izbového termostatu Geberit

- 1 Izbový termostat otvorte pomocou skrutkovača.

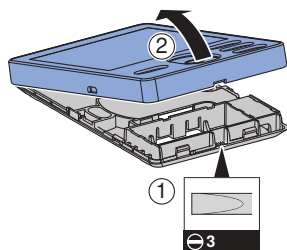

- 2 Označte body k navrtaniu otvorov pre izbový termostat.

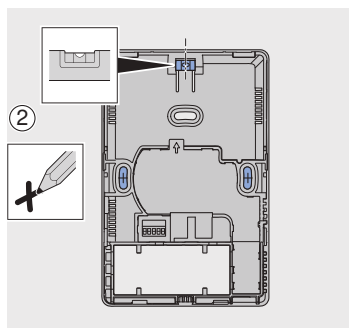
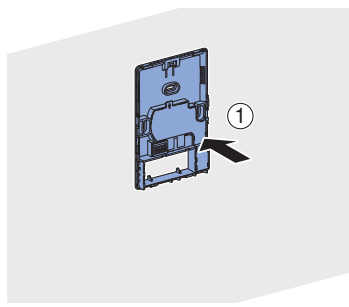

- 3 Navrtajte otvory pre izbový termostat a vložte hmoždinky.

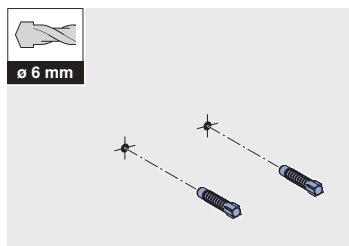

- 4** Namontujte upevňovaciu dosku izbového termostatu a vyrovnajte ju pomocou zabudovanej vodováhy.

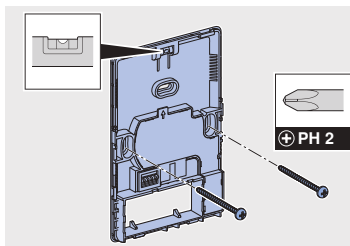

- 5** Vložte batérie.

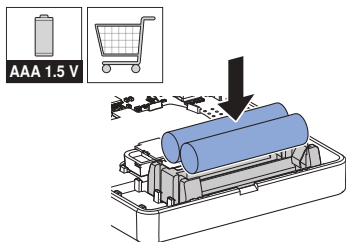



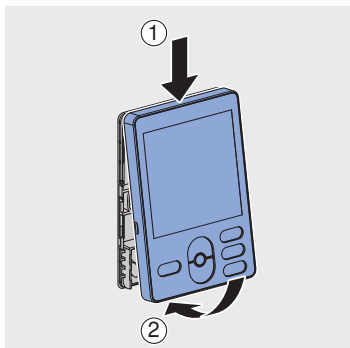



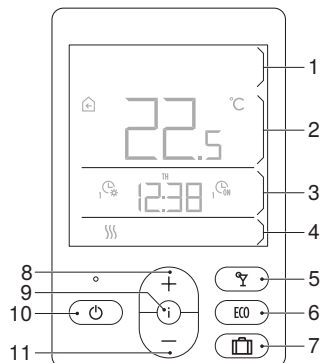

- 6** Hornú časť telesa zaaretujte do upevňovacej dosky.



SK Vysvetlenie symbolov



- 1 Prvý indikátor na displeji
- 2 Druhý indikátor na displeji
- 3 Tretí indikátor na displeji
- 4 Štvrtý indikátor na displeji
- 5 Tlačidlo <Party>
- 6 Tlačidlo <Eco>
- 7 Tlačidlo <Prázdniny>
- 8 Tlačidlo <+>
- 9 Tlačidlo <Info>
- 10 Tlačidlo <Zap./Vyp.>
- 11 Tlačidlo <->

Symbol	Popis
	Nameraná izbová teplota
	Nameraná vonkajšia teplota
	Denná teplota
	Nočná teplota
	Teplotný limit proti zamrznutiu
	Vykurovanie miestnosti
	Chladenie miestnosti
	Menu pre zisťovanie údajov a nastavenie

Uvedenie do prevádzky

Priradenie izbových termostatov a ohrievacích zón

Každému izbovému termostatu Geberit je nutné priradiť jednu alebo viac ohrievacích zón (párovanie). To platí pre drôtové, ako aj pre bezdrôtové izbové termostaty.

- 1** Na hlavnej radiacej jednotke Geberit tlačidlo <OK> podržte 2 sekundy stlačené.
- 2** Stlačte tlačidlo <>>.
- 3** Stlačte tlačidlo <OK>.
 - ✓ LED [PAIRING] a [ZONE 1] blikajú.
- 4** Na požadovanom izbovom termostate Geberit pre ohrievaciu zónu 1 súčasne 2 sekundy podržte stlačené tlačidlá <+> a <->.
 - ✓ Na izbovom termostate sa zobrazí [PAIr].
 - ✓ Po úspešnom párovaní sa na 3 sekundy zobrazí číslo priradenej ohrievacej zóny (napr. [ZonE 1]).
 - ✓ Na hlavnej radiacej jednotke Geberit blikajú LED [PAIRING] a [ZONE 2].
- 5** Na požadovanom izbovom termostate Geberit pre ohrievaciu zónu 2 súčasne 2 sekundy podržte stlačené tlačidlá <+> a <->.
 - ✓ Na izbovom termostate sa zobrazí [PAIr].
 - ✓ Po úspešnom párovaní sa na 3 sekundy zobrazí číslo priradenej ohrievacej zóny.
 - ✓ Na hlavnej radiacej jednotke Geberit blikajú LED [PAIRING] a [ZONE 3].

- 6** Vyššie uvedené kroky opakujte až do priradenia všetkých ohrievacích zón.

- 7** Na hlavnej radiacej jednotke Geberit tlačidlo <OK> podržte 2 sekundy stlačené.
 - ✓ LED priradených zón a [PAIRING] svietia.

- 8** Na hlavnej radiacej jednotke Geberit tlačidlo <OK> podržte 2 sekundy stlačené.
 - ✓ Izbové termostaty a ohrievacie zóny sú priradené a hlavná riadiaca jednotka je znova vo východiskovom stave.

Nastavenie dennej teploty

 Toto nastavenie je možné vykonať len keď sú deaktivované funkcie Party, ECO a Prázdniny.

- 1** Stlačte tlačidlo <+>.
 - ✓ Zobrazí sa denná teplota.
- 2** Dennú teplotu nastavte tlačidlom <+> alebo tlačidlom <->.
- 3** Pridržte tlačidlo <Info>, kým sa nezobrazí základná indikácia.

Výsledok

- ✓ Denná teplota je uložená.

SK Nastavenie nočnej teploty

i Toto nastavenie je možné vykonať len keď sú deaktivované funkcie Party, ECO a Prázdniny.

- 1** Stlačte tlačidlo <+>.
✓ Zobrazí sa denná teplota.
- 2** Stlačte tlačidlo <Info>.
✓ Zobrazí sa nočná teplota.
- 3** Nočnú teplotu nastavte tlačidlom <+> alebo tlačidlom <->.
- 4** Pridržte tlačidlo <Info>, kým sa nezobrazí základná indikácia.

Výsledok

- ✓ Nočná teplota je uložená.

Nastavenie teplotného limitu proti zamrznutiu

i Toto nastavenie je možné vykonať len keď sú deaktivované funkcie Party, ECO a Prázdniny.

- 1** Stlačte tlačidlo <+>.
✓ Zobrazí sa denná teplota.
- 2** Stlačte tlačidlo <Info> (2x).
✓ Zobrazí sa teplotný limit proti zamrznutiu.
- 3** Tlačidlo <+> pridržte na dobu 2 sekúnd.
✓ Tlačidlo v druhom indikátore na displeji bliká.
- 4** Teplotný limit proti zamrznutiu nastavte tlačidlom <+> alebo tlačidlom <->.
- 5** Pridržte tlačidlo <Info>, kým sa nezobrazí základná indikácia.

Výsledok

- ✓ Teplotný limit proti zamrznutiu je uložený.

Bezpečnost

Použití v souladu s určením

Pokojevý termostat Geberit je součástí regulačního systému Geberit pro plošné temperování. Pokojevý termostat je určen k ovládání plošného temperování v jednotlivých místnostech.

Pokojevý termostat Geberit je určen k použití ve vnitřním prostoru.

Jakékoli jiné použití není v souladu s určením. Geberit v žádném případě neručí za následky použití, které není v souladu s určením.

Bezpečnostní pokyny

- Používejte jen v oblastech mimo nebezpečí požáru.
- Nepoužívejte žádný výrobek který vykazuje viditelné nedostatky a poškození.

Související dokumenty

V tomto dokumentu jsou popsány montáž a zprovoznění základních funkcí pokojového termostatu Geberit. Systémový popis pokojového termostatu Geberit a podrobné informace o provozování a obsluhování pokojového termostatu jsou obsaženy v návodu k provozu 968.348.00.0.



Operation Manual



Pokyny k montáži pokojového termostatu Geberit

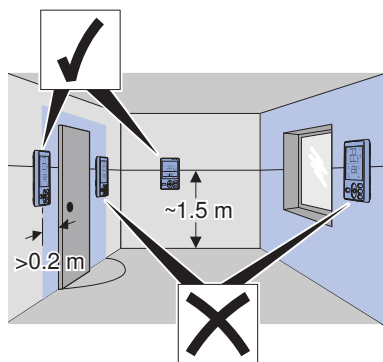

Při montáži pokojového termostatu Geberit se musí dodržovat tyto pokyny:

- Příklad nemontujte za dveře nebo závěsy.
- Příklad nemontujte ve výklenku nebo v regálech.
- Příklad nemontujte v blízkosti zdrojů tepla nebo na vnějších stěnách.
- Dodržujte vzdálenost 0,2 m od dveří.
- Montáž provádějte ve výšce cca 1,5 m.
- Příklad chraňte před přímým sluncem.

Montáž pokojového termostatu Geberit

- 1 Otevřete pokojový termostat pomocí šroubováku.

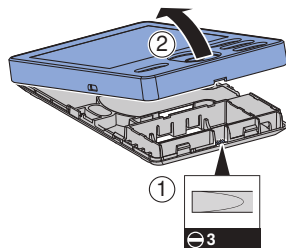

- 2 Označte body k navrtání otvorů pro pokojový termostat.

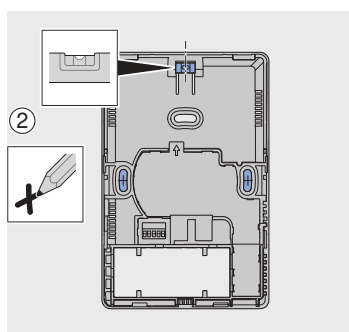
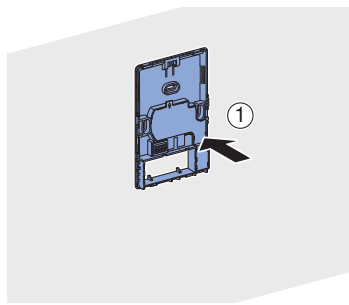

- 3** Navrtejte otvory pro pokojový termostat a vsaďte hmoždinky.

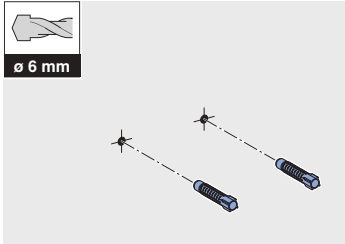

- 4** Namontujte základní desku pokojového termostatu a vyrovnejte ji pomocí zabudované vodováhy.

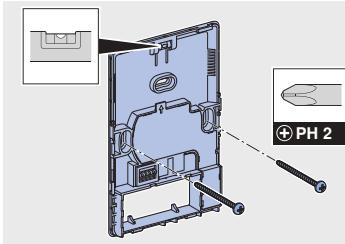

- 5** Vložte baterie.

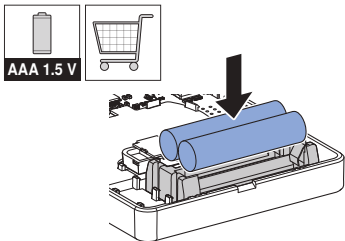

- 6** Zaaretujte vrchní kryt do základní desky.

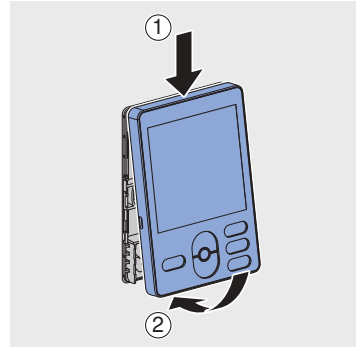

CS Vysvětlivky k symbolům

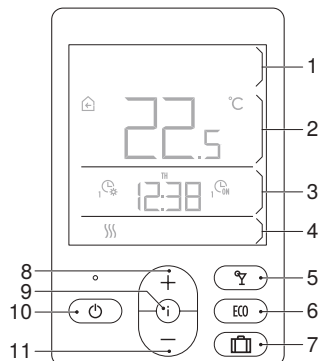

- 1 První údaj na displeji
- 2 Druhý údaj na displeji
- 3 Třetí údaj na displeji
- 4 Čtvrtý údaj na displeji
- 5 Tlačítko <Party>
- 6 Tlačítko <Eco>
- 7 Tlačítko <Prázdniny>
- 8 Tlačítko <+>
- 9 Tlačítko <Info>
- 10 Tlačítko <Zap/Vyp>
- 11 Tlačítko <->

Symbol	Popis
	Naměřená pokojová teplota
	Naměřená venkovní teplota
	Denní teplota
	Noční teplota
	Teplotní limit proti zamrznutí
	Vytápění místnosti
	Chlazení místnosti
	Nabídka pro vyhledávání údajů a nastavení

Uvedení do provozu

Přiřazení pokojových termostatů a topných zón

Každému pokojovému termostatu Geberit se musí přiřadit jedna nebo více topných zón (párování). To platí pro kabelové i bezkabelové pokojové termostaty.

- 1** U hlavního regulátoru Geberit držte tlačítko <OK> stisknuté po dobu 2 sekund.
- 2** Stiskněte tlačítko <▷>.
- 3** Stiskněte tlačítko <OK>.
 - ✓ Blikají LED diody [PAIRING] a [ZONE 1].
- 4** U požadovaného pokojového termostatu Geberit pro topnou zónu 1 držte tlačítka <+> a <-> současně stisknuté po dobu 2 sekund.
 - ✓ Na pokojovém termostatu se zobrazí [PAIr].
 - ✓ Po úspěšném párování se na 3 sekundy zobrazí číslo přiřazené topné zóny (např. [ZonE 1]).
 - ✓ Na hlavním regulátoru Geberit blikají LED diody [PAIRING] a [ZONE 2].
- 5** U požadovaného pokojového termostatu Geberit pro topnou zónu 2 držte tlačítka <+> a <-> současně stisknuté po dobu 2 sekund.
 - ✓ Na pokojovém termostatu se zobrazí [PAIr].
 - ✓ Po úspěšném párování se na 3 sekundy zobrazí číslo přiřazené topné zóny.
 - ✓ Na hlavním regulátoru Geberit blikají LED diody [PAIRING] a [ZONE 3].

- 6** Kroky zopakujte tak dlouho, dokud nebudou přiřazeny všechny topné zóny.
- 7** U hlavního regulátoru Geberit držte tlačítko <OK> stisknuté po dobu 2 sekund.
 - ✓ Svítí LED diody přiřazených zón a [PAIRING].
- 8** U hlavního regulátoru Geberit držte tlačítko <OK> stisknuté po dobu 2 sekund.
 - ✓ Pokojové termostaty a topné zóny jsou přiřazené a hlavní regulátor je opět ve výchozím stavu.

Nastavení denní teploty

 Toto nastavení lze provést jen v případě, že jsou deaktivované funkce Party, ECO a Prázdniny.

- 1** Stiskněte tlačítko <+>.
 - ✓ Zobrazí se denní teplota.
- 2** Nastavte denní teplotu pomocí tlačítka <+> nebo tlačítka <->.
- 3** Přidržte tlačítko <Info>, dokud se neobjeví základní zobrazení.

Výsledek

- ✓ Denní teplota je uložena.

Nastavení noční teploty

i Toto nastavení lze provést jen v případě, že jsou deaktivované funkce Party, ECO a Prázdniny.

- 1** Stiskněte tlačítko <+>.
✓ Zobrazí se denní teplota.
 - 2** Stiskněte tlačítko <Info>.
✓ Zobrazí se noční teplota.
 - 3** Nastavte noční teplotu pomocí tlačítka <+> nebo tlačítka <->.
 - 4** Přidrže tlačítko <Info>, dokud se neobjeví základní zobrazení.
-

Výsledek

- ✓ Noční teplota je uložena.

Nastavení teplotního limitu proti zamrznutí

i Toto nastavení lze provést jen v případě, že jsou deaktivované funkce Party, ECO a Prázdniny.

- 1** Stiskněte tlačítko <+>.
✓ Zobrazí se denní teplota.
 - 2** Stiskněte (2x) tlačítko <Info>.
✓ Zobrazí se teplotní limit proti zamrznutí.
 - 3** Přidrže tlačítko <+> po dobu 2 sekund.
✓ Bliká hodnota v druhém zobrazení na displeji.
 - 4** Nastavte teplotní limit proti zamrznutí pomocí tlačítka <+> nebo tlačítka <->.
 - 5** Přidrže tlačítko <Info>, dokud se neobjeví základní zobrazení.
-

Výsledek

- ✓ Teplotní limit proti zamrznutí je uložen.

Varnost

Namenska uporaba

Sobni termostat Geberit je sestavni del sistema regulacije Geberit za površinsko temperiranje. Sobni termostat je namenjen krmiljenju površinskega temperiranja v posameznih sobah.

Sobni termostat Geberit je primeren za uporabo v zaprtih prostorih.

Vsaka drugačna uporaba ni skladna z določili. Geberit ne prevzema odgovornosti za posledice, nastale zaradi nenamenske uporabe.

Varnostna navodila

- Uporabljajte samo v okoljih, ki niso požarno ogrožena.
- Ne uporabljajte izdelkov z vidnimi pomanjkljivostmi in poškodbami.

Več dokumentov

V tem dokumentu sta opisana montaža in začetek uporabe osnovnih funkcij sobnega termostata Geberit. Opis sistema sobnega termostata Geberit ter podrobne informacije o delovanju in upravljanju sobnega termostata so v navodilih za uporabo 968.348.00.0.



Operation Manual



Pravila za montažo sobnega termostata Geberit

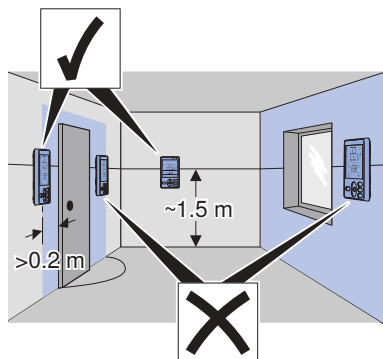

Pri montaži sobnega termostata Geberit je treba upoštevati naslednja pravila:

- Ne montirajte za vrati ali zavesami.
- Ne montirajte v nišah ali regalih.
- Ne montirajte v bližini virov toplote ali na zunanjih stenah.
- Pri montaži upoštevajte razdaljo 0,2 m od vrat.
- Montirajte v višini pribl. 1,5 m.
- Izogibajte se neposrednemu sončnemu sevanju.

Montiranje sobnega termostata Geberit

1 Z izvijačem odprite sobni termostat.

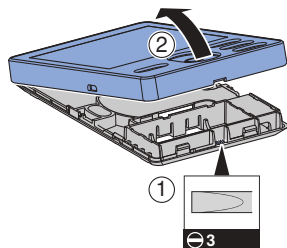

2 Označite luknje za vrtanje za sobni termostat.

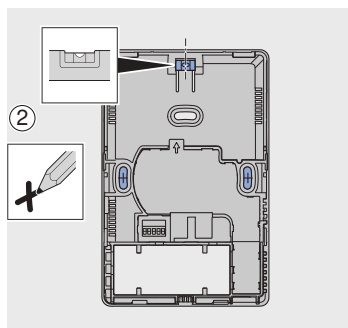
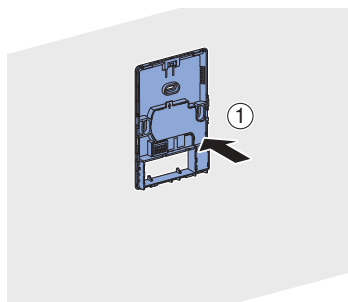

3 Izvrtajte luknje za sobni termostat in vstavite vložke.

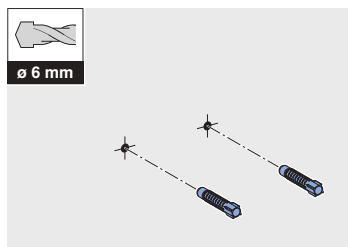

- 4** Montirajte osnovno pritrdilno ploščo sobnega termostata in jo naravnajte z vgrajeno vodno tehcnico.

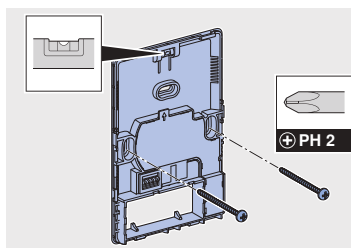

- 5** Vstavite baterije.

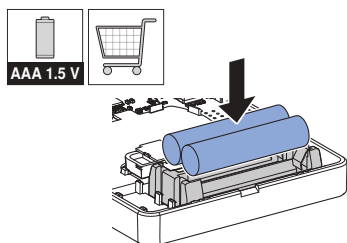

- 6** Zgornji del ohišja vstavite v osnovno pritrdilno ploščo.

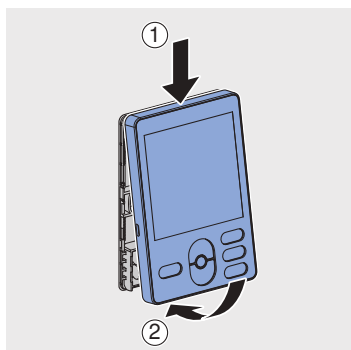

SL Pojasnilo simbolov

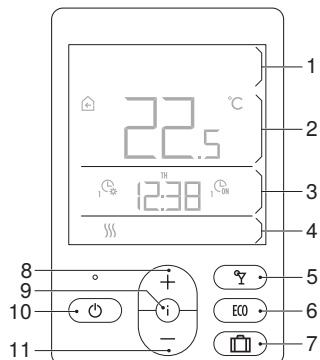

- 1 Prvi prikaz na zaslonu
- 2 Drugi prikaz na zaslonu
- 3 Tretji prikaz na zaslonu
- 4 Četrti prikaz na zaslonu
- 5 Tipka <Zabava>
- 6 Tipka <Eco>
- 7 Tipka <Počitnice>
- 8 Tipka <+>
- 9 Tipka <Info>
- 10 Tipka <Vklon/izklop>
- 11 Tipka <->

Simbol	Opis
	Izmerjena sobna temperatura
	Izmerjena zunanja temperatura
	Dnevna temperatura
	Nočna temperatura
	Temperatura za zaščito pred zmrzovanjem
	Ogrevanje prostorov
	Hlajenje prostorov
	Meni za podatkovne poizvedbe in nastavitve

Zagon

Dodeljevanje sobnih termostatov in ogrevanih con

Vsakemu sobnemu termostatu Geberit morate dodeliti eno ali več ogrevanih con (angl. pairing, sl. seznanjanje). To velja tako za žične in brezžične sobne termostate.

- 1** Na glavnem regulatorju Geberit za 2 sekundi pritisnite tipko <OK>.
- 2** Pritisnite tipko <▷>.
- 3** Pritisnite tipko <OK>.
 - ✓ LED-diodi [PAIRING] in [ZONE 1] utripata.
- 4** Na sobnem termostatu Geberit, ki mu želite dodeliti ogrevano cono 1, sočasno za 2 sekundi pritisnite tipki <+> in <->.
 - ✓ Na sobnem termostatu se prikaže [PAIr].
 - ✓ Po uspešnem seznanjanju je 3 sekunde prikazana številka dodeljene ogrevane cone (npr. [ZonE 1]).
 - ✓ Na glavnem regulatorju Geberit utripata LED-diodi [PAIRING] in [ZONE 2].
- 5** Na sobnem termostatu Geberit, ki mu želite dodeliti ogrevano cono 2, sočasno za 2 sekundi pritisnite tipki <+> in <->.
 - ✓ Na sobnem termostatu se prikaže [PAIr].
 - ✓ Po uspešnem seznanjanju je 3 sekunde prikazana številka dodeljene ogrevane cone.
 - ✓ Na glavnem regulatorju Geberit utripata LED-diodi [PAIRING] in [ZONE 3].

- 6** Ponavljajte zgornje korake, dokler ne dodelite vseh ogrevanih con.

- 7** Na glavnem regulatorju Geberit za 2 sekundi pritisnite tipko <OK>.
 - ✓ LED-diode dodeljenih con in [PAIRING] svetijo.

- 8** Na glavnem regulatorju Geberit za 2 sekundi pritisnite tipko <OK>.
 - ✓ Sobni termostati in ogrevane cone so dodeljeni in glavni regulator je ponovno v izhodiščnem stanju.

Nastavljanje dnevne temperature

i Nastavitev je mogoča samo pri deaktiviranih funkcijah Party, ECO in Počitnice.

- 1** Pritisnite tipko <+>.
 - ✓ Prikazana je dnevna temperatura.
- 2** Dnevno temperaturo nastavite s tipko <+> ali tipko <->.
- 3** Pritisnite in držite tipko <Info>, dokler se ne prikaže osnovni prikaz.

Rezultat

- ✓ Dnevna temperatura je shranjena.

SL Nastavljanje nočne temperature

i Nastavitev je mogoča samo pri deaktiviranih funkcijah Party, ECO in Počitnice.

- 1** Pritisnite tipko <+>.
✓ Prikazana je dnevna temperatura.
- 2** Pritisnite tipko <Info>.
✓ Prikazana je nočna temperatura.
- 3** Nočno temperaturo nastavite s tipko <+> ali tipko <->.
- 4** Pritisnite in držite tipko <Info>, dokler se ne prikaže osnovni prikaz.

Rezultat

- ✓ Nočna temperatura je shranjena.

Nastavljanje temperature za zaščito pred zmrzovanjem

i Nastavitev je mogoča samo pri deaktiviranih funkcijah Party, ECO in Počitnice.

- 1** Pritisnite tipko <+>.
✓ Prikazana je dnevna temperatura.
- 2** Pritisnite (2x) tipko <Info>.
✓ Prikazana je temperatura za zaščito pred zmrzovanjem.
- 3** Tipko <+> pridržite za 2 sekundi.
✓ Vrednost utripa na drugem prikazu na zaslonu.
- 4** Temperaturo za zaščito pred zmrzovanjem nastavite s tipko <+> ali tipko <->.
- 5** Pritisnite in držite tipko <Info>, dokler se ne prikaže osnovni prikaz.

Rezultat

- ✓ Temperatura za zaščito pred zmrzovanjem je shranjena.

Sigurnost

Namjenska uporaba

Sobni termostat Geberit sastavni je dio regulacijskog sustava Geberit za podno grijanje ili hlađenje. Sobni termostat namijenjen je za upravljanje podnim grijanjem ili hlađenjem u pojedinačnim prostorijama.

Sobni termostat Geberit namijenjen je za uporabu u zatvorenom prostoru.

Svaka druga uporaba smatra se nepropisnom. Geberit ne preuzima odgovornost za posljedice nepropisne uporabe.

Sigurnosne upute

- Koristiti samo u okruženjima u kojima ne postoji opasnost od požara.
- Ne smiju se upotrebljavati neispravni i oštećeni proizvodi.

Dodatni dokumenti

U ovom dokumentu opisani su montaža i puštanje u pogon osnovnih funkcija sobnog termostata Geberit. Opis sustava sobnog termostata Geberit te detaljne informacije o puštanju u pogon i upotrebi sobnog termostata navedeni su u pogonskim uputama 968.348.00.0.



Operation Manual



Pravila montaže sobnog termostata Geberit

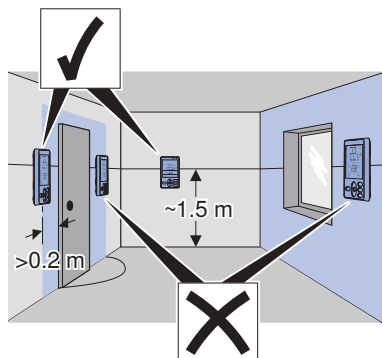

Kod montaže sobnog termostata Geberit treba se pridržavati sljedećih pravila:

- Ne montirati iza vrata ili zavjesa.
- Ne montirati u nišama ili elementima s policama.
- Ne montirati u blizini izvora topline ili na vanjskim zidovima.
- Održavati udaljenost od vrata od 0,2 m.
- Montirati na visini od oko 1,5 m.
- Spriječiti izravno sunčevo zračenje.

Montaža sobnog termostata Geberit

- 1 Otvorite sobni termostat pomoću odvijača.

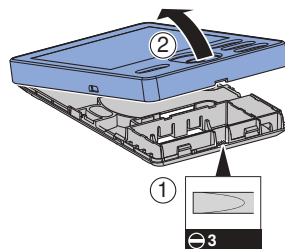

- 2 Označite rupe za sobni termostat.

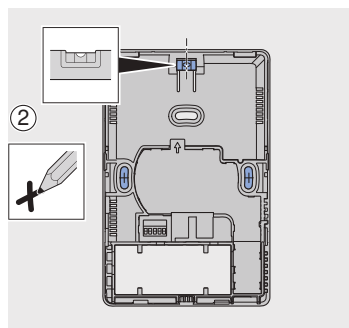
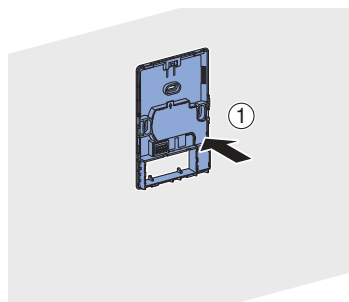

- 3** Izbušite rupe za sobni termostat i umetnite tiple.

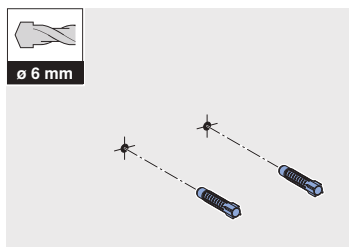

- 4** Montirajte pričvrstnu ploču sobnog termostata i poravnajte je pomoću ugrađene libele.

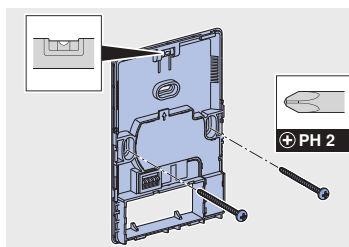

- 5** Umetnite baterije.

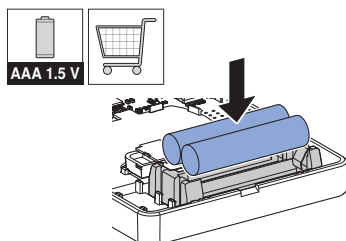

- 6** Gornji dio kućišta uglavite u pričvrstnu ploču.

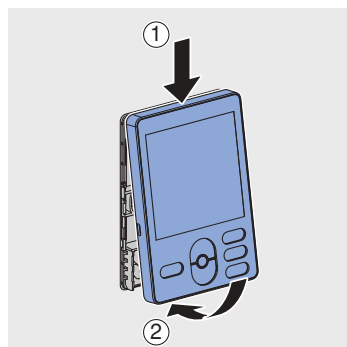

HR Objašnjenje simbola

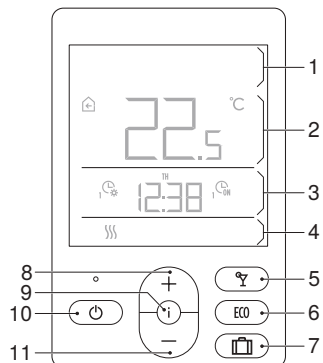

- 1 Prvi prikaz na zaslonu
- 2 Drugi prikaz na zaslonu
- 3 Treći prikaz na zaslonu
- 4 Četvrti prikaz na zaslonu
- 5 Tipka <Party>
- 6 Tipka <Eco>
- 7 Tipka <Odmor>
- 8 Tipka <+>
- 9 Tipka <Info>
- 10 Tipka <Uklj./isklj.>
- 11 Tipka <->

Simbol	Opis
	Izmjerena sobna temperatura
	Izmjerena vanjska temperatura
	Dnevna temperatura
	Noćna temperatura
	Temperatura za zaštitu od smrzavanja
	Grijanje prostorije
	Hlađenje prostorije
	Izbornik za pozivanje podataka i postavke

Puštanje u pogon

Dodjela sobnih termostata i zona grijanja

Svakom sobnom termostatu Geberit mora se dodijeliti jedna ili više zona grijanja (pairing). To vrijedi i za sobne termostate spojene žicom i za bežične sobne termostate.

- 1** Na glavnom regulatoru Geberit 2 sekunde držite pritisnutom tipku <OK>.
- 2** Pritisnite tipku <>>.
- 3** Pritisnite tipku <OK>.
 - ✓ Trepere LED diode [PAIRING] i [ZONE 1].
- 4** Na željenom sobnom termostatu Geberit za zonu grijanja 1 istovremeno držite pritisnutima tipke <+> <-> 2 sekunde.
 - ✓ Na sobnom termostatu prikazuje se [PAIr].
 - ✓ Nakon uspješnog pairinga 3 sekunde se prikazuje broj dodijeljene zone grijanja (npr. [ZonE 1]).
 - ✓ Na glavnom regulatoru Geberit trepere LED diode [PAIRING] i [ZONE 2].
- 5** Na željenom sobnom termostatu Geberit za zonu grijanja 2 istovremeno držite pritisnutima tipke <+> <-> 2 sekunde.
 - ✓ Na sobnom termostatu prikazuje se [PAIr].
 - ✓ Nakon uspješnog pairinga 3 sekunde se prikazuje broj dodijeljene zone grijanja.
 - ✓ Na glavnom regulatoru Geberit trepere LED diode [PAIRING] i [ZONE 3].

- 6** Ponovite gornje korake sve dok se ne dodijele sve zone grijanja.

- 7** Na glavnom regulatoru Geberit 2 sekunde držite pritisnutom tipku <OK>.
 - ✓ Svijetle LED diode dodijeljenih zona i [PAIRING].

- 8** Na glavnom regulatoru Geberit 2 sekunde držite pritisnutom tipku <OK>.
 - ✓ Sobni termostati i zone grijanja su dodijeljeni i glavni regulator se ponovno nalazi u početnom stanju.

Podešavanje dnevne temperature

- i** Ova postavka može se podesiti samo, ako su deaktivirane funkcije Party, ECO i funkcija za odmor.

- 1** Pritisnite tipku <+>.
 - ✓ Prikazuje se dnevna temperatura.
- 2** Dnevnu temperaturu možete podesiti pomoću tipki <+> ili <->.
- 3** Tipku <Info> držite pritisnutom dok se ne pojavi osnovni prikaz.

Rezultat

- ✓ Dnevna temperatura je spremljena.

HR

Podešavanje noćne temperature

- i** Ova postavka može se podesiti samo, ako su deaktivirane funkcije Party, ECO i funkcija za odmor.
-

- 1** Pritisnite tipku <+>.
✓ Prikazuje se dnevna temperatura.

 - 2** Pritisnite tipku <Info>.
✓ Prikazuje se noćna temperatura.

 - 3** Noćnu temperaturu možete podesiti pomoću tipki <+> ili <->.

 - 4** Tipku <Info> držite pritisnutom dok se ne pojavi osnovni prikaz.
-

Rezultat

- ✓ Noćna temperatura je spremljena.

Podešavanje temperature za zaštitu od smrzavanja

- i** Ova postavka može se podesiti samo, ako su deaktivirane funkcije Party, ECO i funkcija za odmor.
-

- 1** Pritisnite tipku <+>.
✓ Prikazuje se dnevna temperatura.

 - 2** Pritisnite tipku <Info> (2x).
✓ Prikazuje se temperatura za zaštitu od smrzavanja.

 - 3** Tipku <+> držite pritisnutom 2 sekunde.
✓ Treperi vrijednost u drugom prikazu na zaslonu.

 - 4** Temperaturu za zaštitu od smrzavanja možete podesiti pomoću tipki <+> ili <->.

 - 5** Tipku <Info> držite pritisnutom dok se ne pojavi osnovni prikaz.
-

Rezultat

- ✓ Temperatura za zaštitu od smrzavanja je spremljena.

Bezbednost

Namenska upotreba

Geberit sobni termostat je sastavni deo Geberit regulacionog sistema za temperiranje površina. Sobni termostat je namenjen za upravljanje temperiranjem površina u pojedinačnim prostorijama.

Geberit sobni termostat je namenjen za primenu u unutrašnjem prostoru.

Svaka drugačija upotreba smatra se nenamenskom. Geberit ne preuzima nikakvu odgovornost za posledice nenamenske upotrebe.

Bezbednosna uputstva

- Koristiti samo u okruženjima bez opasnosti od požara.
- Ne koristiti nijedan proizvod sa vidljivim nedostacima i oštećenjima.

Prateći dokumenti

Ovaj dokument opisuje montažu i puštanje u rad osnovnih funkcija Geberit sobnog termostata. Opis Geberit sobnog termostata i detaljne informacije u vezi sa radom i rukovanjem sobnim termostatom nalaze se u uputstvu za upotrebu 968.348.00.0.



Operation Manual



Pravila montaže Geberit sobnog termostata

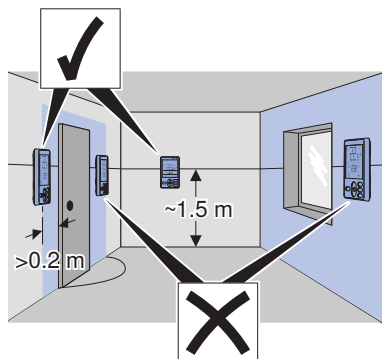

Pri montaži Geberit sobnog termostata obratiti pažnju na sledeća pravila:

- Ne montirati iza vrata ili zavesa.
- Ne montirati u nišama ili regalima.
- Ne montirati u blizini izvora toplote ili na spoljašnjim zidovima.
- Održavati razmak od vrata od 0,2 m.
- Montirati na visini od oko 1,5 m.
- Izbegavati direktno sunčevo zračenje.

Montaža Geberit sobnog termostata

- 1** Pomoću odvijača otvoriti sobni termostat.

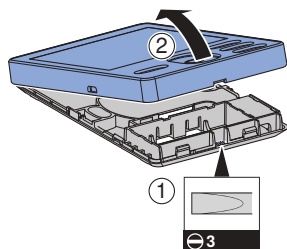

- 2** Obeležiti rupe za bušenje za postavljanje sobnog termostata.

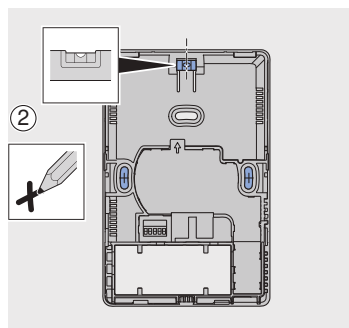
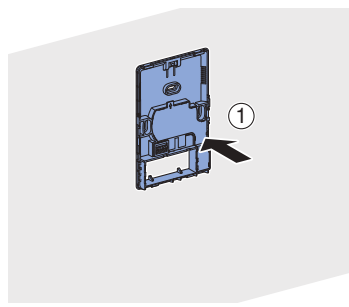

- 3** Izbušiti rupe i postaviti tiplove.

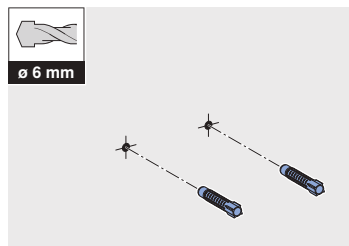

- 4** Montirati osnovnu ploču sobnog termostata i centrirati je pomoću ugrađene libele.

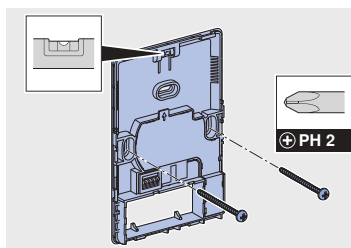

- 5** Postaviti baterije.

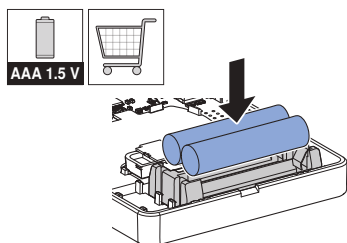

- 6** Postaviti gornji deo kućišta na osnovnu ploču.

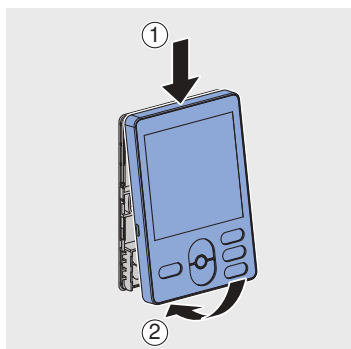

SR Objašnjenje simbola

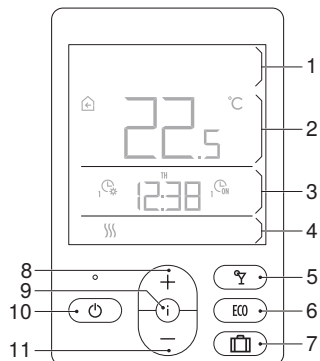

- 1 Prvi prikaz na ekranu
- 2 Drugi prikaz na ekranu
- 3 Treći prikaz na ekranu
- 4 Četvrti prikaz na ekranu
- 5 Taster <Party>
- 6 Taster <Eco>
- 7 Taster <Godišnji odmor>
- 8 Taster <+>
- 9 Taster <Info>
- 10 Taster <Uklj./Isklj.>
- 11 Taster <->

Simbol	Opis
	Izmerena sobna temperatura
	Izmerena spoljašnja temperatura
	Dnevna temperatura
	Noćna temperatura
	Temperatura zaštite od smrzavanja
	Grejanje prostorije
	Hlađenje prostorije
	Meni za proveru podataka i podešavanje

Puštanje u rad

Dodela sobnih termostata i zona zagrevanja

Svakom Geberit sobnom termostatu mora da se dodeli jedna ili više zona zagrevanja (uparivanje). To važi kako za žične i bežične sobne termostate.

- 1** Na Geberit glavnom regulatoru, taster <OK> držati pritisnutim na 2 sekunde.
- 2** Pritisnuti taster <>>.
- 3** Pritisnuti taster <OK>.
 - ✓ LED lampice [PAIRING] i [ZONE 1] trepere.
- 4** Na željenom Geberit sobnom termostatu za zonu zagrevanja 1 istovremeno pritisnuti tastere <+> i <-> na 2 sekunde.
 - ✓ Na sobnom termostatu se prikazuje [PAIr].
 - ✓ Nakon uspešnog uparivanja u trajanju od 3 sekunde se prikazuje broj dodeljene zone zagrevanja (npr. [ZonE 1]).
 - ✓ Na Geberit glavnom regulatoru trepere LED lampice [PAIRING] i [ZONE 2].
- 5** Na željenom Geberit sobnom termostatu za zonu zagrevanja 2 istovremeno pritisnuti tastere <+> i <-> na 2 sekunde.
 - ✓ Na sobnom termostatu se prikazuje [PAIr].
 - ✓ Nakon uspešnog uparivanja u trajanju od 3 sekunde se prikazuje broj dodeljene zone zagrevanja.
 - ✓ Na Geberit glavnom regulatoru trepere LED lampice [PAIRING] i [ZONE 3].

- 6** Gornje korake ponoviti sve dok ne budu dodeljene sve zone zagrevanja.

- 7** Na Geberit glavnom regulatoru, taster <OK> držati pritisnutim na 2 sekunde.
 - ✓ Svetle LED lampice dodeljenih zona i [PAIRING].

- 8** Na Geberit glavnom regulatoru, taster <OK> držati pritisnutim na 2 sekunde.
 - ✓ Sobni termostati i zone zagrevanja su dodeljene, a glavni regulator je ponovo u početnom stanju.

Podešavanje dnevne temperature

i Ovo podešavanje može da se izvrši samo ako su deaktivirane funkcije Party, ECO i godišnji odmor.

- 1** Pritisnuti taster <+>.
 - ✓ Prikazuje se dnevna temperatura.
- 2** Dnevnu temperaturu podesiti tasterom <+> ili tasterom <->.
- 3** Taster <Info> držati pritisnut, sve dok se ne pojavi osnovni prikaz.

Rezultat

- ✓ Dnevna temperatura je memorisana.

SR Podešavanje noćne temperature

i Ovo podešavanje može da se izvrši samo ako su deaktivirane funkcije Party, ECO i godišnji odmor.

- 1** Pritisnuti taster <+>.
✓ Prikazuje se dnevna temperatura.
- 2** Pritisnuti taster <Info>.
✓ Prikazuje se noćna temperatura.
- 3** Noćnu temperaturu podesiti tasterom <+> ili tasterom <->.
- 4** Taster <Info> držati pritisnut, sve dok se ne pojavi osnovni prikaz.

Rezultat

- ✓ Noćna temperatura je memorisana.

Podešavanje temperature zaštite od smrzavanja

i Ovo podešavanje može da se izvrši samo ako su deaktivirane funkcije Party, ECO i godišnji odmor.

- 1** Pritisnuti taster <+>.
✓ Prikazuje se dnevna temperatura.
- 2** Pritisnuti taster <Info> (2x).
✓ Prikazuje se temperatura zaštite od smrzavanja.
- 3** Taster <+> držite pritisnut 2 sekunde.
✓ Vrednost na drugom prikazu na ekranu treperi.
- 4** Temperaturu zaštite od smrzavanja podesiti tasterom <+> ili tasterom <->.
- 5** Taster <Info> držati pritisnut, sve dok se ne pojavi osnovni prikaz.

Rezultat

- ✓ Temperatura zaštite od smrzavanja je memorisana.

Ohutus

Eesmärgipärane kasutamine

Geberit ruumitermostaat on Geberit pinnatempereerimise kontrollsüsteemi koostisosa. Ruumitermostaat on ette nähtud pinnatempereerimise juhtimiseks üksikutes ruumides.

Geberit ruumitermostaat on mõeldud kasutamiseks siseruumides.

Muud laadi kasutamist loetakse mitteotstarbekohaseks. Geberit ei võta endale vastutust seadme mitteotstarbekohasest kasutamisest tingitud tagajärgede eest.

Ohutusjuhised

- Kasutage üksnes tuleohuta keskkonnas.
- Ärge kasutage nähtavate puuduste ja kahjustustega toodet.

Täiendavad dokumendid

See dokument kirjeldab Geberit ruumitermostaadi põhifunktsioonide montaaži ja käikuvõtmist. Geberit ruumitermostaadi süsteemikirjeldus ning üksikasjalik informatsioon ruumitermostaadi käitamise ja käsitlemise kohta sisalduvad kasutusjuhendis 968.348.00.0.



Operation Manual



Geberit ruumitermostaadi montaažireeglid

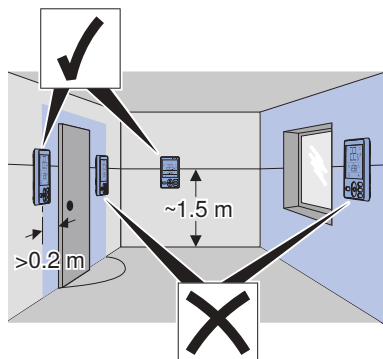

Geberit ruumitermostaadi montaažiks tuleb järgida järgmisi reegleid:

- Ärge monteerige uste või eesriiete taha.
- Ärge monteerige niššidesse või riulitesse.
- Ärge monteerige soojusallikate lähedusse või välisseintele.
- Hoidke usteni vahekaugust 0,2 m.
- Monteerige u 1,5 m kõrgusele.
- Vältige otsest päikesekiirgust.

Geberit ruumitermostaadi monteerimine

- 1 Avage ruumitermostaat kruvikeerajaga.

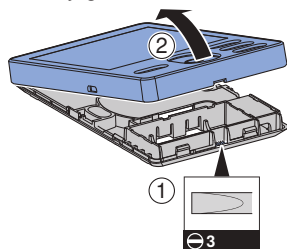

- 2 Märkige ruumitermostaadi puuravad.

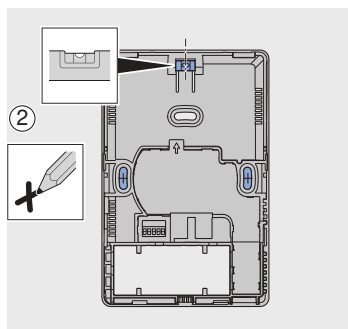
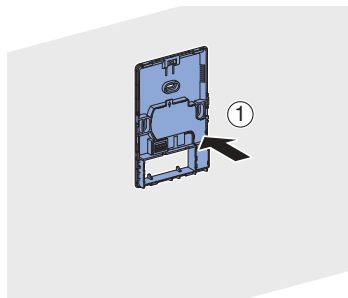

- 3 Puurige ruumitermostaadi puuravad ja pange tüüblid sisse.

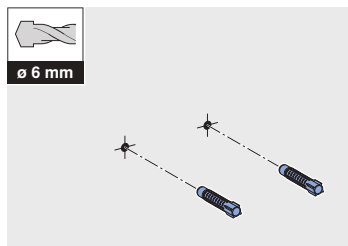

- 4** Monteerige ruumitermostaadi põhiplaat ja joondage paigaldatud vesiloodiga välja.

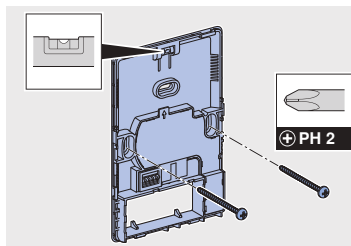

- 5** Pange akud sisse.

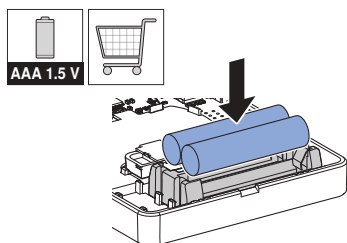

- 6** Fikseerige korpuse ülaosa põhiplaadis.

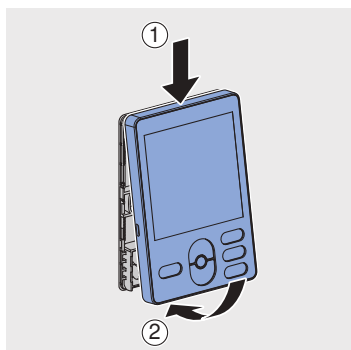

ET Sümboolite seletus

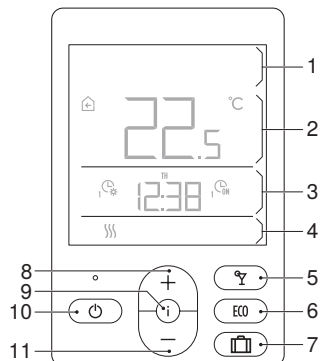

- 1 Esimene näit ekraanil
- 2 Teine näit ekraanil
- 3 Kolmas näit ekraanil
- 4 Neljas näit ekraanil
- 5 Klahv <Party>
- 6 Klahv <Eco>
- 7 Klahv <Puhkus>
- 8 Klahv <+>
- 9 Klahv <->
- 10 Klahv <Sisse/välja>
- 11 Klahv <->

Sümbol	Kirjeldus
	Möödetud ruumitemperatuur
	Möödetud välistemperatuur
	Päevane temperatuur
	Öine temperatuur
	Külmumiskaitse temperatuur
	Ruumi küttesüsteem
	Ruumi jahutussüsteem
	Menüü andmete pärimiseks ja seadistamiseks

Käikuvõtmine

Ruumitermostaatide ja küttesoonide määramine

Igale Geberit ruumitermostaadile tuleb määrata üks või mitu küttesooni (Pairing). See kehtib nii traadiga kui traadita ruumitermostaatidele.

- 1** Hoidke Geberit pearegulaatori <OK> klahvi all 2 sekundit.
- 2** Vajutage klahvi <>>.
- 3** Vajutage klahvi <OK>.
 - ✓ Vilguvad valgusdiodid [PAIRING] ja [ZONE 1].
- 4** Hoidke soovitud Geberit ruumitermostaadil küttesooni 1 jaoks hoidke ühekorruga all klahve <+> ja <-> 2 sekundit.
 - ✓ Ruumitermostaadil kuvatakse [PAIr].
 - ✓ Kui sidumine (pairing) on edukas, siis kuvatakse 3 sekundiks määratud küttesooni number (näiteks [ZonE 1]).
 - ✓ Geberit pearegulaatoril vilguvad valgusdiodid [PAIRING] ja [ZONE 2].
- 5** Hoidke soovitud Geberit ruumitermostaadil küttesooni 2 jaoks hoidke ühekorruga all klahve <+> ja <-> 2 sekundit.
 - ✓ Ruumitermostaadil kuvatakse [PAIr].
 - ✓ Kui sidumine (pairing) on edukas, siis kuvatakse 3 sekundiks määratud küttesooni number.
 - ✓ Geberit pearegulaatoril vilguvad valgusdiodid [PAIRING] ja [ZONE 3].
- 6** Korrake ülalnimetatud samme seni, kui kõik küttesoonid on määratletud.

- 7** Hoidke Geberit pearegulaatori <OK> klahvi all 2 sekundit.
 - ✓ Määratletud tsoonide valgusdiodid ja [PAIRING] põlevad.

- 8** Hoidke Geberit pearegulaatori <OK> klahvi all 2 sekundit.
 - ✓ Ruumitermostaadid ja küttesoonid on määratud ning pearegulaator on taas lähteseisundis.

Päevase temperatuuri seadistamine

-  Seda reguleerimist saab teha vaid siis, kui on deaktiveeritud Party-, ECO- ja Puhkusefunktsioon.

- 1** Vajutage klahvi <+>.
 - ✓ Näidatakse päevast temperatuuri.
- 2** Seadistage päevane temperatuur klahviga <+> või klahviga <->.
- 3** Hoidke klahvi <Info> vajutatult, kuni ilmub põhinäit.

Tulemus

- ✓ Päevane temperatuur on salvestatud.

Öise temperatuuri seadistamine

i Seda reguleerimist saab teha vaid siis, kui on deaktiveeritud Party-, ECO- ja Puhkusefunktsioon.

- 1** Vajutage klahvi <+>.
 - ✓ Näidatakse päevast temperatuuri.
- 2** Vajutage klahvi <Info>.
 - ✓ Näidatakse öist temperatuuri.
- 3** Seadistage öine temperatuur klahviga <+> või klahviga <->.
- 4** Hoidke klahvi <Info> vajutatult, kuni ilmub põhinäit.

Tulemus

- ✓ Öine temperatuur on salvestatud.

Külmumiskaitse temperatuur

i Seda reguleerimist saab teha vaid siis, kui on deaktiveeritud Party-, ECO- ja Puhkusefunktsioon.

- 1** Vajutage klahvi <+>.
 - ✓ Näidatakse päevast temperatuuri.
- 2** Vajutage klahvi <Info> (2x).
 - ✓ Näidatakse külmumiskaitse temperatuuri.
- 3** Hoidke klahvi <+> 2 sekundit vajutatult.
 - ✓ Vilgub väärtus ekraani teises näidikus.
- 4** Seadistage külmumiskaitse temperatuur klahviga <+> või klahviga <->.
- 5** Hoidke klahvi <Info> vajutatult, kuni ilmub põhinäit.

Tulemus

- ✓ Külmumiskaitse temperatuur on salvestatud.

Saugumas

Naudojimas pagal paskirtį

Geberit patalpos termostatas – tai paviršiaus temperatūros kontrolei skirtas Geberit reguliavimo sistemos dalis. Patalpos termostatas skirtas paviršiaus temperatūros kontrolės įrangai valdyti atskiruose kambariuose.

Geberit patalpos termostatas skirtas naudoti patalpose.

Bet koks kitas naudojimas – tai naudojimas nesilaikant nurodymų. Geberit neprisiima jokios atsakomybės už padarinius, jeigu gaminiai naudojami nesilaikant nurodymų.

Saugumo nuorodos

- Naudojama aplinkoje, kurioje nekyla gaisro pavojus.
- Jei gaminyje turi akivaizdžių trūkumų ir pažeidimų, jo nenaudokite.

Kita dokumentacija

Šiame dokumente aprašomas Geberit patalpos termostato montavimas ir pagrindinėms funkcijoms skirtos jungtys. Geberit patalpos termostato sistemos aprašymas ir išsami informacija apie patalpos termostato veikimą bei priežiūrą pateikiami 968.348.00.0 naudojimo instrukcijoje.



Operation Manual



Geberit patalpos termostato montavimo taisyklės

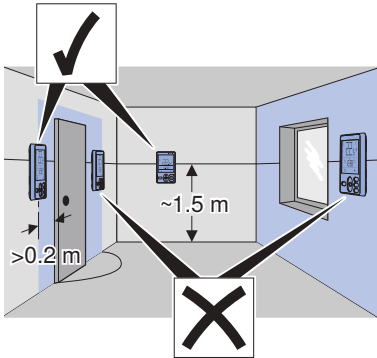

Montuojant Geberit patalpų termostatus būtina laikytis toliau nurodytų taisyklių:

- Nemontuoti už durų ar užuolaidų.
- Nemontuoti nišose ar lentynose.
- Nemontuoti šalia šilumos šaltinių arba ant išorės sienų.
- Išlaikyti 0,2 m atstumą iki durų.
- Montuoti maždaug 1,5 m aukštyje.
- Vengti tiesioginių saulės spindulių.

Geberit patalpos termostato montavimas

- 1** Patalpos termostatą atidarykite atsuktuvu.

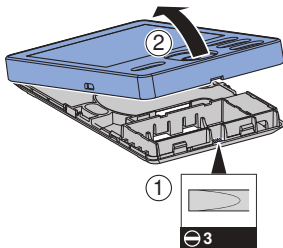

- 2** Pažymėkite patalpos termostato angas.

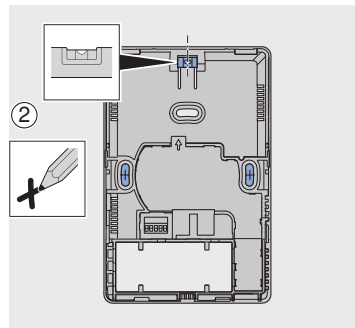
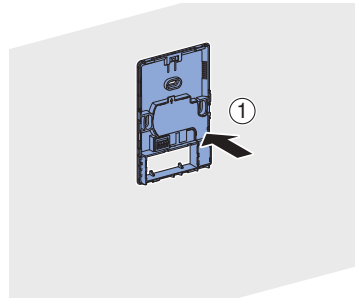

- 3** Išgręžkite patalpos termostatui skirtas angas ir įstatykite kaiščius.

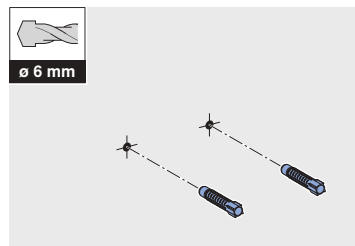

- 4** Sumontuokite patalpos termostato pagrindo plokštelę ir ją išlyginkite naudodamiesi įtaisytu gulsčiu.

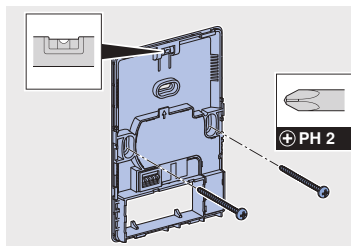

- 5** Įdėkite baterijas.

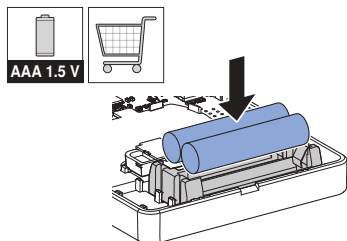

- 6** Viršutinę korpuso dalį užfiksuokite ant pagrindo plokštelės.

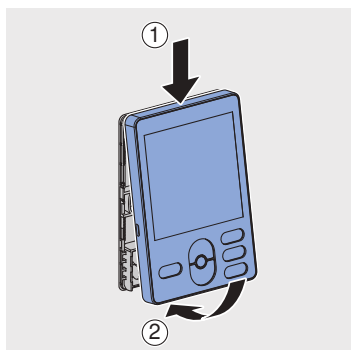

LT Simbolių paaiškinimas

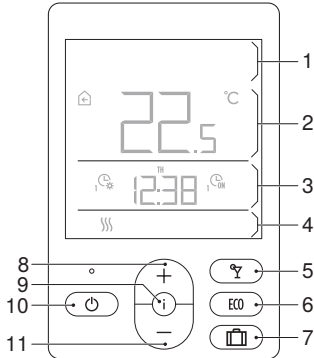

- 1 Pirmasis ekrano rodmuo
- 2 Antrasis ekrano rodmuo
- 3 Trečiasis ekrano rodmuo
- 4 Ketvirtasis ekrano rodmuo
- 5 Mygtukas <Vakarėlis>
- 6 Mygtukas <Eco>
- 7 Mygtukas <Atostogos>
- 8 Mygtukas <+>
- 9 Mygtukas <Info>
- 10 Mygtukas <Ijungimas / išjungimas>
- 11 Mygtukas <->

Simbolis	Aprašymas
	Išmatuotoji patalpos temperatūra
	Išmatuotoji išorės temperatūra
	Dienos temperatūra
	Nakties temperatūra
	Apsaugos nuo užšalimo temperatūra
	Patalpos šildymas
	Patalpos vėsinimas
	Duomenų užklausa ir nustatymo meniu

Ekspluatacijos pradžia

Patalpos termostato ir šildymo zonų priskyrimas

Kiekvienam Geberit patalpos termostatui turi būti priskirta viena arba keletas šildymo zonų (susiejimas). Šis reikalavimas taikomas ir laidu prijungtiems, ir belaidžiams patalpos termostatams.

- 1** Geberit pagrindinio valdiklio mygtuką <OK> laikykite nuspaudę 2 sekundes.
- 2** Paspauskite <D> mygtuką.
- 3** Paspauskite <OK> mygtuką.
 - ✓ Ima mirksėti [PAIRING] ir [ZONE 1] šviesos diodas.
- 4** Vienu metu 2 sekundes laikykite nuspaudę Geberit norimo patalpos termostato šildymo zonos 1 mygtukus <+> ir <->.
 - ✓ Patalpos termostatas rody [PAIr].
 - ✓ Jeigu susiejimas yra sėkmingas, 3 sekundes rodomas priskirtos šildymo zonos numeris (pvz., [ZonE 1]).
 - ✓ Geberit pagrindiniame valdiklyje ima mirksėti šviesos diodas [PAIRING] ir [ZONE 2].
- 5** Vienu metu 2 sekundes laikykite nuspaudę Geberit norimo patalpos termostato šildymo zonos 2 mygtukus <+> ir <->.
 - ✓ Patalpos termostatas rody [PAIr].
 - ✓ Jeigu susiejimas sėkmingas, 3 sekundes rodomas priskirtos šildymo zonos numeris.
 - ✓ Geberit pagrindiniame valdiklyje ima mirksėti šviesos diodas [PAIRING] ir [ZONE 3].

- 6** Pirmiau nurodytus veiksmus kartokite, kol bus priskirtos visos šildymo zonos.
- 7** Geberit pagrindinio valdiklio mygtuką <OK> laikykite nuspaudę 2 sekundes.
 - ✓ Ima mirksėti priskirtų zonų ir [PAIRING] šviesos diodai.
- 8** Geberit pagrindinio valdiklio mygtuką <OK> laikykite nuspaudę 2 sekundes.
 - ✓ Patalpos termostatai ir šildymo zonos yra priskirti ir pagrindinis valdiklis vėl nustatytas į pradinę padėtį.

Dienos temperatūros nustatymas

i Šį nustatymą galima atlikti tik tuo atveju, jeigu išjungta vakarėlio, ECO ir atostogų funkcija.

- 1** Paspauskite mygtuką <+>.
 - ✓ Rodoma dienos temperatūra.
- 2** Dienos temperatūrą nustatykite mygtuku <+> arba <->.
- 3** Laikykite nuspaudę mygtuką <Info>, kol pasirodys pagrindinis rodmuo.

Rezultatas

- ✓ Dienos temperatūra išsaugota.

Nakties temperatūros nustatymas

- i** Šį nustatymą galima atlikti tik tuo atveju, jeigu išjungta vakarėlio, ECO ir atostogų funkcija.

- 1** Paspauskite mygtuką <+>.
 - ✓ Rodoma dienos temperatūra.
- 2** Paspauskite mygtuką <Info>.
 - ✓ Rodoma nakties temperatūra.
- 3** Nakties temperatūrą nustatykite mygtuku <+> arba <->.
- 4** Laikykite nuspaudę mygtuką <Info>, kol pasirodys pagrindinis rodmuo.

Rezultatas

- ✓ Nakties temperatūra išsaugota.

Apsaugos nuo užšalimo temperatūros nustatymas

- i** Šį nustatymą galima atlikti tik tuo atveju, jeigu išjungta vakarėlio, ECO ir atostogų funkcija.

- 1** Paspauskite mygtuką <+>.
 - ✓ Rodoma dienos temperatūra.
- 2** Paspauskite mygtuką <Info> (2x).
 - ✓ Rodoma apsaugos nuo užšalimo temperatūra.
- 3** Paspauskite ir 2 sek. palaikykite nuspaustą mygtuką <+>.
 - ✓ Mirksi vertė antrajame ekrano rodmenyje.
- 4** Apsaugos nuo užšalimo temperatūrą nustatykite mygtuku <+> arba <->.
- 5** Laikykite nuspaudę mygtuką <Info>, kol pasirodys pagrindinis rodmuo.

Rezultatas

- ✓ Apsaugos nuo užšalimo temperatūra išsaugota.

Drošība

Lietošana saskaņā ar noteikumiem

Geberit telpas termostats ir Geberit virsmu temperatūras regulēšanas sistēmas daļa. Telpas termostats ir paredzēts virsmu temperatūras regulēšanai atsevišķās telpās.

Geberit telpu termostats ir paredzēts lietošanai telpās.

Jebkāda cita veida pielietošana neatbilst noteikumiem. Geberit neuzņemas atbildību par sekām, ko izraisījusi noteikumiem neatbilstīga lietošana.

Drošības norādījumi

- Izmantot tikai vidē bez ugunsbīstamības.
- Neuzstādīt produkciju ar redzamiem defektiem un bojājumiem.

Citi dokumenti

Šajā dokumentā ir aprakstīta Geberit telpas termostata montāža un pamata funkciju pieslēgumi. Geberit telpas termostata apraksts un izsmeļoša informācija par lietošanas sākšanu, lietošanu un komponentu apkalpošanu ir iekļauti lietošanas pamācībā 968.348.00.0.



Operation Manual



Geberit telpas termostata montāžas noteikumi

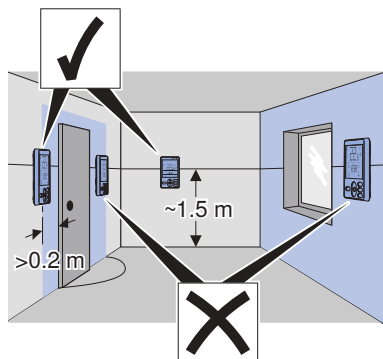

Geberit telpas termostata montāžai ir jāievēro šādi noteikumi:

- Neuzstādīt aiz durvīm un aizkariem.
- Neuzstādīt nišās vai plauktos.
- Neuzstādīt siltuma avotu vai ārējo sienu tuvumā.
- Ieturēt 0,2 m attālumu līdz durvīm.
- Uzstādīt aptuveni 1,5 m augstumā.
- Nepakļaut tiešu saules staru iedarbībai.

Geberit telpas termostata montāža

- 1 Atvērt telpas termostatu ar skrūvgriezi.

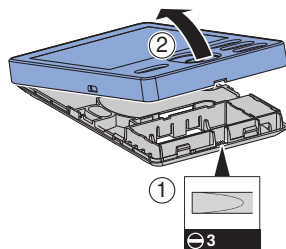

- 2 Iezīmēt urbšanas caurumus telpas termostatam.

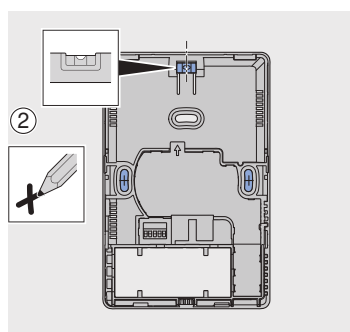
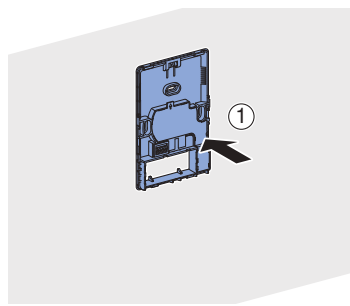

- 3** Izurbt urbšanas caurumus telpas termostatom un ievietot dībeļus.

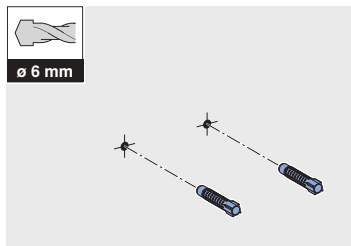

- 4** Uzstādīt telpas termostata pamata plāksni un līmeņot ar iebūvēto līmeņrādi.

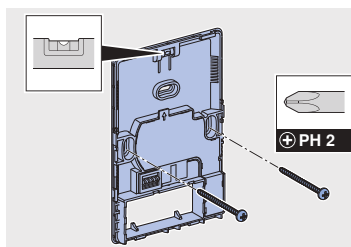

- 5** Ievietot baterijas.

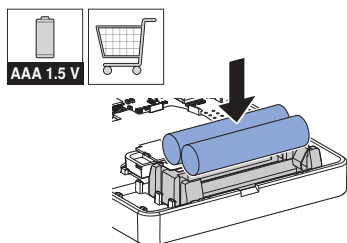

- 6** Nofiksēt korpusa augšdaļu pamata plāksnē.

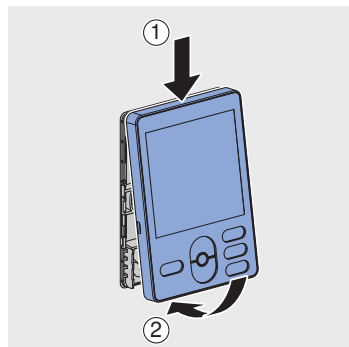

LV Simbolu skaidrojums

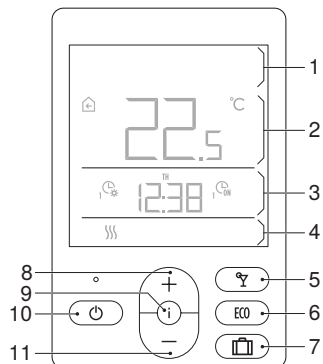

- 1 Pirmā indikācija displejā
- 2 Otrā indikācija displejā
- 3 Trešā indikācija displejā
- 4 Ceturtā indikācija displejā
- 5 Taustiņš <Ballite>
- 6 Taustiņš <Eco>
- 7 Taustiņš <Brīvdienas>
- 8 Taustiņš <+>
- 9 Taustiņš <Info>
- 10 Taustiņš <Ieslēgts/izslēgts>
- 11 Taustiņš <->

Simbols	Apraksts
	Izmērītā telpas temperatūra
	Izmērītā āra temperatūra
	Dienas temperatūra
	Nakts temperatūra
	Pretsala aizsardzības temperatūra
	Telpu apkure
	Telpu dzesēšana
	Izvēlne datu apskatīšanai un iestatīšanai

Lietošanas sākšana

Telpu termostati un apsildes zonu piešķiršana

Katram Geberit telpu termostatom ir jāpiešķir viena vai vairākas apsildes zonas (pārošana/Pairing). Tas attiecas gan uz telpu termostatiem ar vadu, gan uz bezvadu telpu termostatiem.

1 Geberit galvenajā regulatorā nospiež taustiņu <OK> un turēt 2 sekundes.

2 Nospiež taustiņu <>>.

3 Nospiež taustiņu <OK>.
✓ Gaismas diodes [PAIRING] un [ZONE 1] mirgo.

4 Vēlamajā Geberit termostatā apsildes zonai 1 vienlaikus nospiež taustiņus <+> un <-> un turēt nospiežus 2 sekundes.
✓ Telpu termostatā rādās [PAIr].
✓ Pēc sekmīgas pārošanas (Pairing) 3 sekundes tiek uzrādīts piešķirtās apsildes zonas numurs (piem. [ZonE 1]).
✓ Geberit galvenajā regulatorā mirgo gaismas diodes [PAIRING] un [ZONE 2].

5 Vēlamajā Geberit termostatā apsildes zonai 2 vienlaikus nospiež taustiņus <+> un <-> un turēt nospiežus 2 sekundes.
✓ Telpu termostatā rādās [PAIr].
✓ Pēc sekmīgas pārošanas (Pairing) 3 sekundes tiek uzrādīts piešķirtās apsildes zonas numurs.
✓ Geberit galvenajā regulatorā mirgo gaismas diodes [PAIRING] un [ZONE 3].

6 Atkārtot iepriekš aprakstītos soļus, līdz visas apsildes zonas ir piešķirtas.

7 Geberit galvenajā regulatorā nospiež taustiņu <OK> un turēt 2 sekundes.
✓ Piešķirto zonu un [PAIRING] gaismas diodes deg.

8 Geberit galvenajā regulatorā nospiež taustiņu <OK> un turēt 2 sekundes.
✓ Telpu termostatiem ir piešķirtas apsildes zonas, un galvenais regulators ir atgriezies sākuma stāvoklī.

Dienas temperatūras iestatīšana

 Šo iestatījumu var veikt tikai, ja ir deaktivētas viesību, ECO un brīvdienu funkcijas.

1 Nospiež taustiņu <+>.
✓ Tiek uzrādīta dienas temperatūra.

2 Iestatīt dienas temperatūru ar taustiņu <+> vai taustiņu <->.

3 Turēt taustiņu <Info> nospiežus, līdz parādās pamata indikācija.

Rezultāts

✓ Dienas temperatūra ir saglabāta.

Nakts temperatūras iestatīšana

- i** Šo iestatījumu var veikt tikai, ja ir deaktivētas viesību, ECO un brīvdienu funkcijas.

- 1** Nospieš taustiņu <+>.
 - ✓ Tiek uzrādīta dienas temperatūra.
- 2** Nospieš taustiņu <Info>.
 - ✓ Tiek uzrādīta nakts temperatūra.
- 3** Iestatīt nakts temperatūru ar taustiņu <+> vai taustiņu <->.
- 4** Turēt taustiņu <Info> nospiešu, līdz parādās pamata indikācija.

Rezultāts

- ✓ Nakts temperatūra ir saglabāta.

Pretsala aizsardzības temperatūras iestatīšana

- i** Šo iestatījumu var veikt tikai, ja ir deaktivētas viesību, ECO un brīvdienu funkcijas.

- 1** Nospieš taustiņu <+>.
 - ✓ Tiek uzrādīta dienas temperatūra.
- 2** Nospieš taustiņu <Info> (2 x).
 - ✓ Tiek uzrādīta pretsala aizsardzības temperatūra.
- 3** Turēt taustiņu <+> nospiešu 2 sekundes.
 - ✓ Vērtība otrajā displeja indikācijā mirgo.
- 4** Iestatīt pretsala aizsardzības temperatūru ar taustiņu <+> vai taustiņu <->.
- 5** Turēt taustiņu <Info> nospiešu, līdz parādās pamata indikācija.

Rezultāts

- ✓ Pretsala aizsardzības temperatūra ir saglabāta.

Siguranță

Scopul utilizării

Termostatul de ambianță Geberit este o componentă a sistemului de reglare Geberit pentru încălzirea și răcirea radiantă. Termostatul de ambianță este destinat comenzii încălzirii și răcirii radiante în încăperi individuale.

Termostatul de ambianță Geberit este destinat utilizării în spații interioare.

Orice altă utilizare este considerată ca fiind neconformă cu scopul utilizării. Geberit nu își asumă răspunderea pentru consecințele apărute în urma unei folosiri neconforme cu scopul utilizării.

Indicații de siguranță

- Utilizați numai în medii în care nu există pericol de incendiu.
- Nu utilizați produse care prezintă defecte și deteriorări vizibile.

Documente complementare

Prezentul document descrie instalarea și darea în exploatare a funcțiilor principale ale termostatului de cameră Geberit. Descrierea sistemului termostatului de cameră Geberit și informații detaliate referitoare la darea în exploatare, funcționare și utilizarea componentelor sunt cuprinse în instrucțiunile de utilizare 968.348.00.0.



Operation Manual



Reguli de instalare pentru termostatul de cameră Geberit

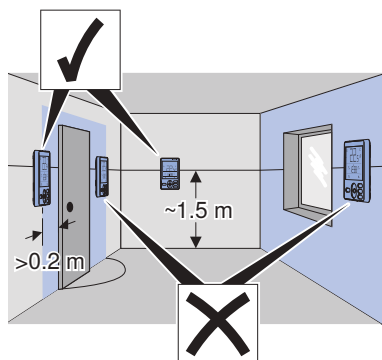

Pentru instalarea termostatalui de ambianță Geberit trebuie respectate următoarele reguli:

- Nu instalați în spatele ușilor și al perdelelor.
- Nu instalați în nișe sau pe rafturi.
- Nu instalați în apropierea surselor de căldură sau pe pereți exteriori.
- Păstrați o distanță de 0,2 m față de uși.
- Instalați la o înălțime de cca 1,5 m.
- Evitați lumina solară directă.

Instalarea termostatalui de cameră Geberit

- 1 Deschideți cu șurubelnița termostatul de cameră.

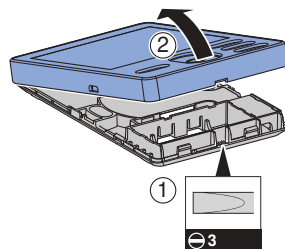

- 2 Marcați orificiile pentru termostatul de cameră.

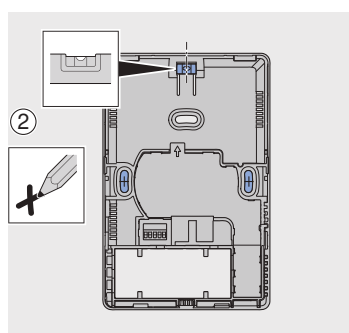
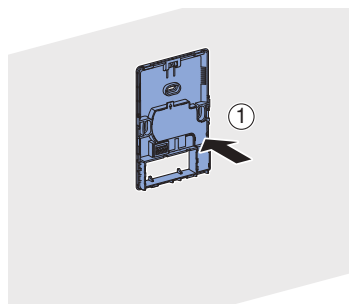

- 3** Realizați orificiile pentru termostatul de cameră și montați diblurile.

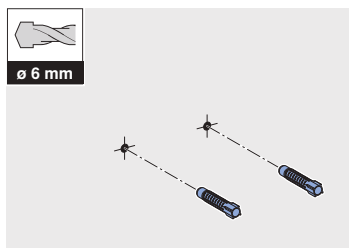

- 4** Montați placa de fixare a termostatului de cameră și poziționați-o cu ajutorul nivelei cu bulă integrate.

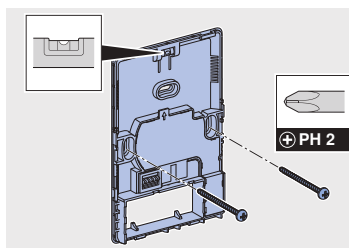

- 5** Introduceți bateriile.

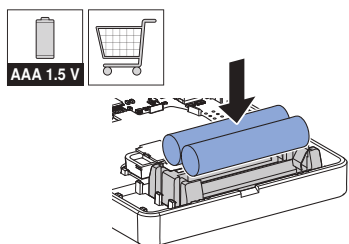

- 6** Înclicetați clapeta în placa de fixare.

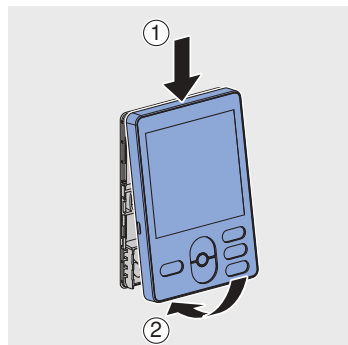

RO Legendă simboluri

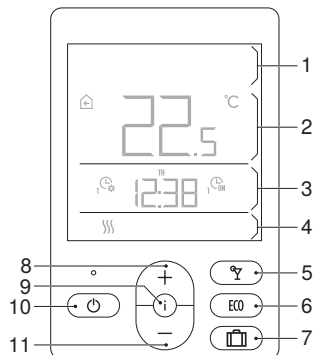

- 1 Primul afișaj pe ecran
- 2 Al doilea afișaj pe ecran
- 3 Al treilea afișaj pe ecran
- 4 Al patrulea afișaj pe ecran
- 5 Tasta <Party>
- 6 Tasta <Eco>
- 7 Tasta <Vacanță>
- 8 Tasta <+>
- 9 Tasta <Info>
- 10 Tasta <Pornit/Oprit>
- 11 Tasta <->

Simbol	Descriere
	Temperatura măsurată a camerei
	Temperatura măsurată exterioră
	Temperatură de zi
	Temperatură de noapte
	Temperatură de protecție împotriva înghețului
	Încălzirea camerei
	Răcirea camerei
	Meniu pentru interogarea datelor și setări

Darea în exploatare

Alocarea termostatelor de ambianță și a zonelor de încălzire

Fiecărui termostat de ambianță Geberit trebuie să i se aloce una sau mai multe zone de încălzire (pairing). Acest lucru este valabil atât pentru termostatele de ambianță cu fir, cât și pentru cele fără fir.

1 La nivelul regulatorului principal Geberit trebuie să țineți apăsată tasta <OK> timp de 2 secunde.

2 Apăsați tasta <>.

3 Apăsați tasta <OK>.
✓ LED-urile [PAIRING] și [ZONE 1] se aprind intermitent.

4 La nivelul termostatului de ambianță Geberit dorit pentru zona de încălzire 1, trebuie să țineți apăsată simultan tastele <+> și <-> timp de 2 secunde.

- ✓ La nivelul termostatului de ambianță se afișează [PAIr].
- ✓ După ce se realizează cu succes procesul de pairing, numărul zonelor de încălzire alocate (de ex. [ZonE 1]) este afișat timp de 3 secunde.
- ✓ La nivelul regulatorului principal Geberit clipește intermitent LED-urile [PAIRING] și [ZONE 2].

5 La nivelul termostatului de ambianță Geberit dorit pentru zona de încălzire 2, trebuie să țineți apăsată simultan tastele <+> și <-> timp de 2 secunde.

- ✓ La nivelul termostatului de ambianță se afișează [PAIr].
- ✓ După ce se realizează cu succes procesul de pairing, numărul zonelor de încălzire alocate este afișat timp de 3 secunde.

- ✓ La nivelul regulatorului principal Geberit clipește intermitent LED-urile [PAIRING] și [ZONE 3].

6 Repetați pașii de mai sus până când sunt alocate toate zonele de încălzire.

7 La nivelul regulatorului principal Geberit trebuie să țineți apăsată tasta <OK> timp de 2 secunde.
✓ LED-urile din zonele alocate și [PAIRING] luminează.

8 La nivelul regulatorului principal Geberit trebuie să țineți apăsată tasta <OK> timp de 2 secunde.
✓ Termostatele de ambianță și zonele de încălzire sunt alocate, iar regulatorul principal se află din nou în starea inițială.

Reglarea temperaturii de zi

 Această setare poate fi efectuată numai când sunt dezactivate funcțiile Party, ECO și Vacanță.

1 Apăsați tasta <+>.
✓ Este afișată temperatura de zi.

2 Reglați temperatura de zi cu tasta <+> sau cu tasta <->.

3 Țineți apăsată tasta <Info>, până ce apare afișajul de bază.

Rezultat

- ✓ Temperatura de zi a fost memorată.

Reglarea temperaturii de noapte

i Această setare poate fi efectuată numai când sunt dezactivate funcțiile Party, ECO și Vacanță.

- 1** Apăsați tasta <+>.
 - ✓ Este afișată temperatura de zi.
- 2** Apăsați tasta <Info>.
 - ✓ Este afișată temperatura de noapte.
- 3** Reglați temperatura de noapte cu tasta <+> sau cu tasta <->.
- 4** Țineți apăsată tasta <Info>, până ce apare afișajul de bază.

Rezultat

- ✓ Temperatura de noapte a fost memorată.

Reglarea temperaturii de protecție împotriva înghețului

i Această setare poate fi efectuată numai când sunt dezactivate funcțiile Party, ECO și Vacanță.

- 1** Apăsați tasta <+>.
 - ✓ Este afișată temperatura de zi.
- 2** Apăsați tasta <Info> (de 2 ori).
 - ✓ Este afișată temperatura de protecție împotriva înghețului.
- 3** Țineți apăsată tasta <+> timp de 2 secunde.
 - ✓ Valoarea este afișată intermitent pe cel de-al doilea afișaj al ecranului.
- 4** Reglați temperatura de protecție împotriva înghețului cu tasta <+> sau cu tasta <->.
- 5** Țineți apăsată tasta <Info> până ce apare afișajul de bază.

Rezultat

- ✓ Temperatura de protecție împotriva înghețului a fost memorată.

Siguria

Përdorimi i parashikuar

Termostati i dhomës Geberit është një pjesë përbërëse e sistemit rregullator Geberit për kontrollin e temperaturës së sipërfaqes. Termostati i dhomës është përcaktuar për komandimin e kontrollit të temperaturës së sipërfaqes në dhoma të veçanta.

Termostati i dhomës Geberit është përcaktuar për përdorimin në ambiente të brendshme.

Çdo përdorim tjetër konsiderohet si jo në përputhje me përdorimin e parashikuar. Geberit nuk merr përsipër asnjë përgjegjësi për pasojat nga përdorimi jo në përputhje me përdorimin e parashikuar.

Udhëzimet e sigurisë

- Përdoreni vetëm në mjedise pa rrezik zjarri.
- Mos vendosni asnjë produkt që shfaq mangësi dhe dëmtime të dukshme.

Dokumente të tjera

Ky dokument përshkruan montimin dhe vënien në punë të funksioneve bazë të termostatit të dhomës Geberit. Përshkrimi i sistemit të termostatit të dhomës Geberit dhe informacionet e hollësishtme për funksionimin dhe përdorimin e termostatit të dhomës janë përfshirë në manualin e përdorimit 968.348.00.0.



Operation Manual



Rregullat e montimit të termostatit të dhomës Geberit

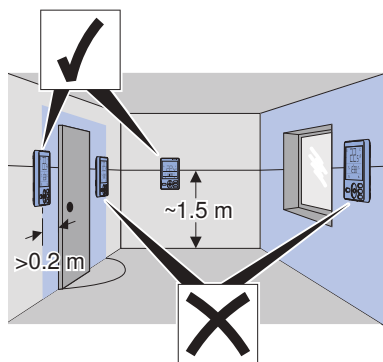

Për montimin e termostatit të dhomës Geberit duhen pasur parasysh rregullat e mëposhtme:

- Mos e montoni prapa dyerve ose perdeve.
- Mos e montoni në kamare ose sergjene.
- Mos e montoni në afërsi të burimeve termike ose te muret e jashtme.
- Ruani një distancë me dyert prej 0,2 m.
- Montojeni në një lartësi prej rreth 1,5 m.
- Evitoni rrezatimin e drejtpërdrejtë të diellit.

Montimi i termostatit të dhomës Geberit

- 1 Hapni termostatit e dhomës me kaçavidë.

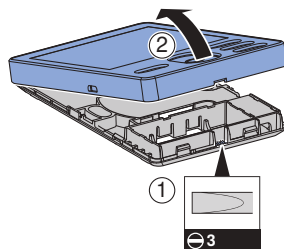

- 2 Shënoni vrimat e shpimit për termostatit e dhomës.

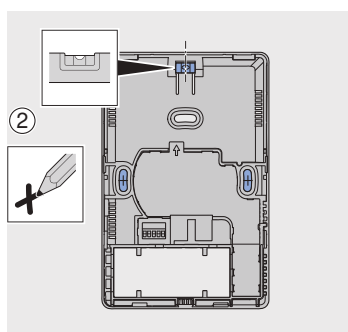
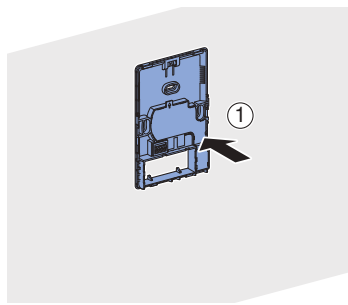

- 3** Shpini vrimat e shpimit për termostatit dhe dhomës dhe vendosni upat.

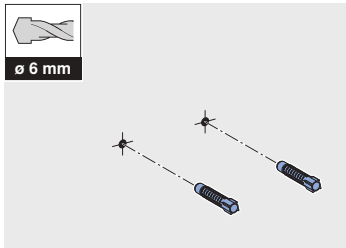

- 4** Montoni pllakën bazë të termostatit të dhomës dhe nivelojeni me niveluesin e integruar.

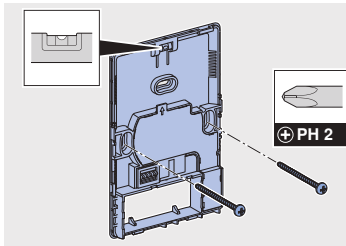

- 5** Vendosni bateritë.

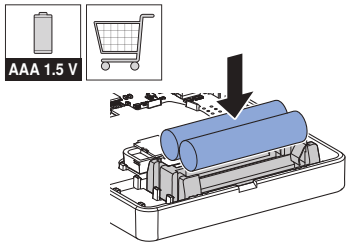

- 6** Fiksni pjesën e sipërme të kasës mbi pllakën bazë.

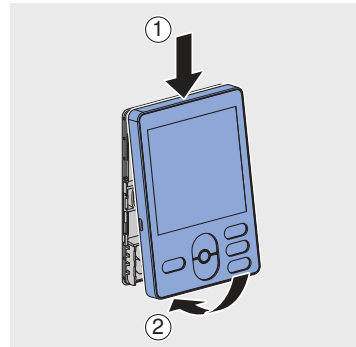

SQ Shpjegimi i simboleve

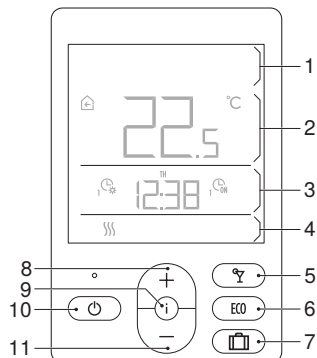

- 1 Treguesi i parë në ekran
- 2 Treguesi i dytë në ekran
- 3 Treguesi i tretë në ekran
- 4 Treguesi i katërt në ekran
- 5 Butoni <Festë>
- 6 Butoni <Eco>
- 7 Butoni <Pushime>
- 8 Butoni <+>
- 9 Butoni <Info>
- 10 Butoni <Ndiz/Fik>
- 11 Butoni <->

Simboli	Përshkrimi
	Temperatura e matur e dhomës
	Temperatura e matur e jashtme
	Temperatura e ditës
	Temperatura e natës
	Temperatura e mbrojtjes kundër ngricave
	Ngrohja e dhomës
	Ftohja e dhomës
	Menya për kërkesën e të dhënave dhe rregullimin

Vënia në punë

Caktimi i termostateve të dhomave dhe i zonave të ngrohjes

Çdo termostati dhome Geberit i duhet caktuar një ose disa zona ngrohjeje (Pairing). Kjo vlen si për termostatat e dhomës të lidhura me kablo, ashtu edhe për termostatat e dhomës me valë.

- 1** Te rregullatori kryesor Geberit mbani të shtypur butonin <OK> për rreth 2 sekonda.
- 2** Shtypni butonin <▷>.
- 3** Shtypni butonin <OK>.
 - ✓ Treguesit LED [PAIRING] dhe [ZONE 1] pulsojnë.
- 4** Tek termostati i dëshiruar i dhomës Geberit për zonën e ngrohjes 1, mbani shtypur në të njëjtën kohë për 2 sekonda butonat <+> dhe <->.
 - ✓ Tek termostati i dhomës shfaqet [PAIr].
 - ✓ Pas çiftimit me sukses, për 3 sekonda tregohet numri i zonës së përcaktuar të ngrohjes (p.sh. [ZonE 1]).
 - ✓ Te rregullatori kryesor Geberit, treguesit LED [PAIRING] dhe [ZONE 2] pulsojnë.
- 5** Tek termostati i dëshiruar i dhomës Geberit për zonën e ngrohjes 2, mbani shtypur në të njëjtën kohë për 2 sekonda butonat <+> dhe <->.
 - ✓ Tek termostati i dhomës shfaqet [PAIr].
 - ✓ Pas çiftimit me sukses, për 3 sekonda tregohet numri i zonës së përcaktuar të ngrohjes.
 - ✓ Te rregullatori kryesor Geberit, treguesit LED [PAIRING] dhe [ZONE 3] pulsojnë.

- 6** Përsërisni hapat më lart, derisa të jenë caktuar të gjitha zonat.
- 7** Te rregullatori kryesor Geberit mbani të shtypur butonin <OK> për rreth 2 sekonda.
 - ✓ Treguesit LED të zonave të caktuara dhe [PAIRING] ndriçojnë.
- 8** Te rregullatori kryesor Geberit mbani të shtypur butonin <OK> për rreth 2 sekonda.
 - ✓ Termostatat e dhomës dhe zonat e ngrohjes janë caktuar dhe rregullatori kryesor është përsëri në gjendjen fillestare.

Rregullimi i temperaturës së ditës

i Ky konfigurim mund të kryhet vetëm atëherë kur funksionet Festë, ECO dhe Pushime janë të çaktivizuar.

- 1** Shtypni butonin <+>.
 - ✓ Tregohet temperatura e ditës.
- 2** Rregulloni temperaturën e ditës me butonin <+> ose butonin <->.
- 3** Mbani të shtypur butonin <Info>, derisa të shfaqet treguesi bazë.

Rezultati

- ✓ Temperatura e ditës ruhet.

Rregullimi i temperaturës së natës

i Ky konfigurim mund të kryhet vetëm atëherë kur funksionet Festë, ECO dhe Pushime janë të çaktivizuar.

- 1** Shtypni butonin <+>.
 - ✓ Tregohet temperatura e ditës.
- 2** Shtypni butonin <Info>.
 - ✓ Tregohet temperatura e natës.
- 3** Rregulloni temperaturën e natës me butonin <+> ose butonin <->.
- 4** Mbani të shtypur butonin <Info>, derisa të shfaqet treguesi bazë.

Rezultati

- ✓ Temperatura e natës ruhet.

Rregullimi i temperaturës së mbrojtjes kundër ngricave

i Ky konfigurim mund të kryhet vetëm atëherë kur funksionet Festë, ECO dhe Pushime janë të çaktivizuar.

- 1** Shtypni butonin <+>.
 - ✓ Tregohet temperatura e ditës.
- 2** Shtypni butonin <Info> (2x).
 - ✓ Tregohet temperatura e mbrojtjes kundër ngricave.
- 3** Mbani të shtypur butonin <+> për 2 sekonda.
 - ✓ Vlera tek treguesi i dytë në ekran pulson.
- 4** Rregulloni temperaturën e mbrojtjes kundër ngricave me butonin <+> ose butonin <->.
- 5** Mbani të shtypur butonin <Info>, derisa të shfaqet treguesi bazë.

Rezultati

- ✓ Temperatura e mbrojtjes kundër ngricave ruhet.

Безбедност

Прописна употреба

Geberit термостатот за просторија е компонента на Geberit системот за регулација на површинска температура. Термостатот за просторија е дизајниран за контрола на површинската температура во поединечни простории.

Geberit термостатот за просторија се користи во затворени простори.

Секоја друга употреба се важи за непрописна. Geberit не презема одговорност за последиците од непрописната употреба.

Безбедносни напомени

- Користете само во области без опасност од пожар.
- Не користете производ кој има видливи дефекти и оштетувања.

Поврзани документи

Овој документ ги опишува монтажата и пуштањето во употреба на основните функции на Geberit термостатот за просторија. Системскиот опис на Geberit термостатот за просторија и детални информации за работата и ракувањето со термостатот за просторија се содржат во упатствата за ракување 968.348.00.0.



Operation Manual



Правила за монтажа на Geberit термостат за просторија

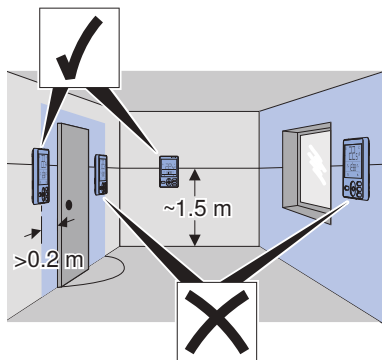

За монтажа на Geberit термостатот за просторија треба да се внимава на следните правила:

- Не монтирајте позади врати или завеси.
- Не монтирајте во шпајзови или регали.
- Не монтирајте во близина на извори на топлина или на надворешни ѕидови.
- Одржувајте растојание од 0,2 m од вратите.
- Монтирајте на висина од припл. 1,5 m.
- Избегнувајте директни сончеви зраци.

Монтирање Geberit термостат за просторија

- 1 Отворете го термостатот за просторија со шрафцигер.

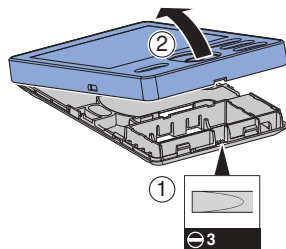

- 2 Означете ги дупките за термостатот за просторија.

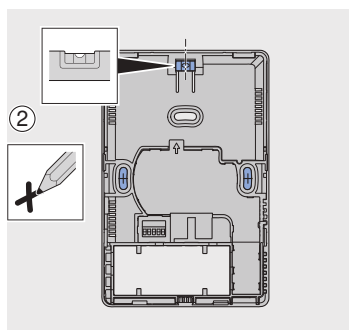
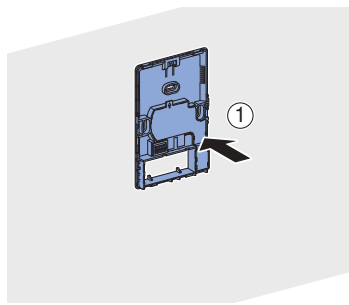

- 3** Издупчете ги дупките за термостатот за просторија и вметнете типли.

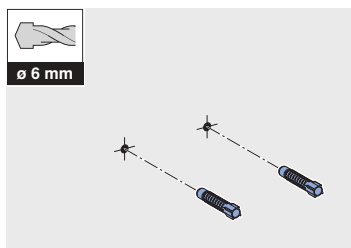

- 4** Монтирајте на основната плоча на термостатот за просторија и порамнете го со вградената либела.

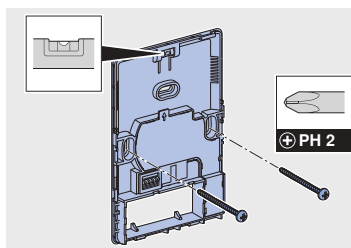

- 5** Вметнување батерии.

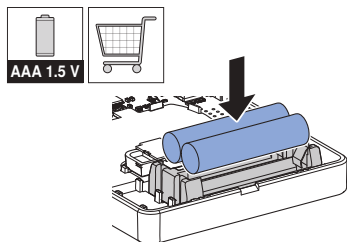

- 6** Вклопете го горниот дел на куќиштетот во основната плочка.

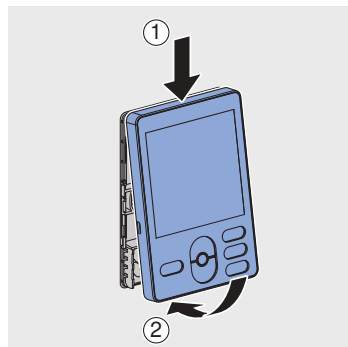

МК Објаснување на симболите

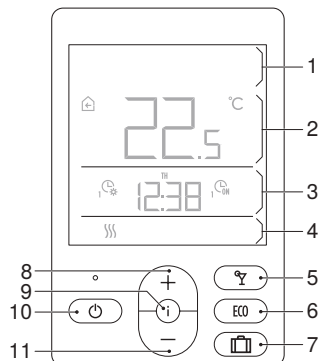

- 1 Првиот индикатор на екранот
- 2 Вториот индикатор на екранот
- 3 Третиот индикатор на екранот
- 4 Четвртиот индикатор на екранот
- 5 Копче <Забава>
- 6 Копче <Еко>
- 7 Копче <Одмори>
- 8 Копче <+>
- 9 Копче <Инфо>
- 10 Копче <Вкл/искл>
- 11 Копче <->

Симбол	Опис
	Измерена температура на просторија
	Измерена надворешна температура
	Дневна температура
	Нокна температура
	Температура за заштита од мраз
	Греење на просторија
	Ладење на просторија
	Мени за барање податоци и поставки

Пуштање во употреба

Назначување термостати за простории и зони на греење

На секој Geberit термостат за просторија мора да биде назначена една или повеќе зони на греење (спарување). Ова се применува на жичените и безжичните термостати за простории.

- 1 На Geberit главниот регулатор држете го копчето <OK> 2 секунди.
- 2 Притиснете го копчето <>>.
- 3 Притиснете го копчето <OK>.
 - ✓ Трепкаат LED-светилките [СПАРУВАЊЕ] и [ЗОНА 1].
- 4 На посакуваниот Geberit термостат за просторија за зона на греење 1 држете ги копчињата <+> и <-> притиснати истовремено 2 секунди.
 - ✓ На термостатот за просторија ќе се прикаже [PAIr].
 - ✓ По успешно спарување 3 секунди ќе се прикажува бројот на назначената зона на греење (на пр., [ЗОНА 1]).
 - ✓ На Geberit главниот регулатор трепкаат LED-светилките [СПАРУВАЊЕ] и [ЗОНА 2].
- 5 На посакуваниот Geberit термостат за просторија за зона на греење 2 држете ги копчињата <+> и <-> притиснати истовремено 2 секунди.
 - ✓ На термостатот за просторија ќе се прикаже [PAIr].
 - ✓ По успешно спарување 3 секунди ќе се прикажува бројот на назначената зона на греење.
 - ✓ На Geberit главниот регулатор трепкаат LED-светилките [СПАРУВАЊЕ] и [ЗОНА 3].

- 6 Повторете ги чекорите горе додека да се назначат сите зони на греење.

- 7 На Geberit главниот регулатор држете го копчето <OK> 2 секунди.
 - ✓ Светат LED-светилките на назначените зони и [СПАРУВАЊЕ].

- 8 На Geberit главниот регулатор држете го копчето <OK> 2 секунди.
 - ✓ Термостатите за простории и зоните на греење се назначени и главниот регулатор се враќа повторно на состојба на излез.

Поставување дневна температура

- i** Поставкава може да се изврши само ако се деактивирани функции за забава, ECO и одмори.

- 1 Притиснете го копчето <+>.
 - ✓ Се прикажува дневната температура.
- 2 Поставете ја дневната температура со копчето <+> или копчето <->.
- 3 Држете го копчето <Инфо> додека да се прикаже основниот приказ.

Резултат

- ✓ Дневната температура е зачувана.

МК

Поставување ноќна температура

i Поставкава може да се изврши само ако се деактивирани функции за забава, ЕСО и одмори.

- 1** Притиснете го копчето <+>. ✓ Се прикажува дневната температура.
- 2** Притиснете го копчето <Инфо>. ✓ Се прикажува ноќната температура.
- 3** Поставете ја ноќната температура со копчето <+> или копчето <->.
- 4** Држете го копчето <Инфо> додека да се прикаже основниот приказ.

Резултат

- ✓ Ноќната температура е зачувана.

Поставување температура за заштита од мраз

i Поставкава може да се изврши само ако се деактивирани функции за забава, ЕСО и одмори.

- 1** Притиснете го копчето <+>. ✓ Се прикажува дневната температура.
- 2** Притиснете го копчето <Инфо> (2 пати). ✓ Се прикажува температурата за заштита од мраз.
- 3** Држете го копчето <+> 2 секунди. ✓ Трепка вредноста во вториот индикатор на екранот.
- 4** Поставете ја температурата за заштита од мраз со копчето <+> или копчето <->.
- 5** Држете го копчето <Инфо> додека да се прикаже основниот приказ.

Резултат

- ✓ Температурата за заштита од мраз е зачувана.

Безопасность

Использование по назначению

Комнатный термостат Geberit является частью системы регулирования Geberit для напольного отопления. Комнатный термостат предназначен для управления напольным отоплением в отдельных комнатах.

Комнатный термостат Geberit предназначен для использования в помещениях.

Любое другое использование считается использованием не по назначению. Geberit не несет ответственности за последствия использования не по назначению.

Указания по технике безопасности

- Использовать только в пожаробезопасной среде.
- Не использовать изделие, имеющее очевидные дефекты и повреждения.

Дополнительные документы

В данном документе описывается выполнение монтажа и ввода в эксплуатацию для обеспечения работы основных функций комнатного термостата Geberit. Описание системы комнатного термостата Geberit и подробная информация о его эксплуатации и управлении приведены в руководстве по эксплуатации 968.348.00.0.



Operation Manual



Правила монтажа комнатного термостата Geberit

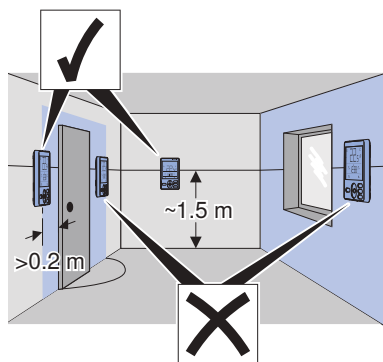

При монтаже комнатного термостата Geberit соблюдать следующие правила:

- Не устанавливать за дверьми или занавесками.
- Не устанавливать в нишах или на полках.
- Не устанавливать вблизи источников тепла или на наружных стенах.
- Соблюдать расстояние до дверей 0,2 м.
- Устанавливать на высоте ок. 1,5 м.
- Предотвратить попадание прямых солнечных лучей.

Монтаж комнатного термостата Geberit

- 1 Открыть комнатный термостат с помощью отвертки.

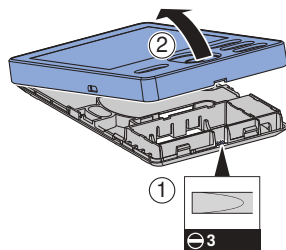

- 2 Отметить расположение просверливаемых отверстий для крепления комнатного термостата.

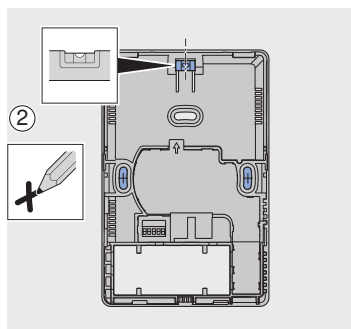
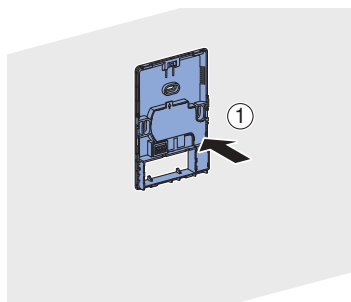

- 3** Просверлить отверстия для крепления комнатного термостата и вставить в них дюбели.

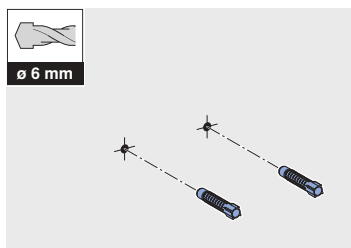

- 4** Монтировать опорную плату комнатного термостата и выровнять ее с помощью встроенного ватерпаса.

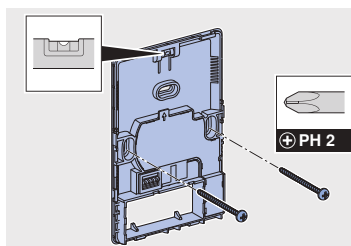

- 5** Установить батарейки.

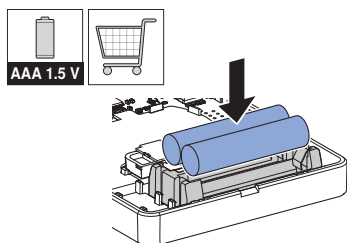

- 6** Зафиксировать верхнюю часть корпуса в опорной плате.

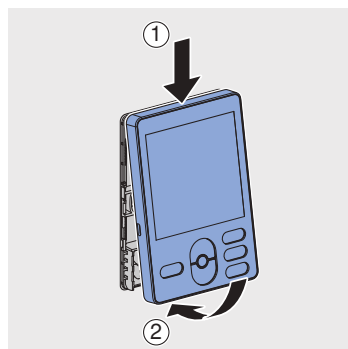

RU Пояснение символов

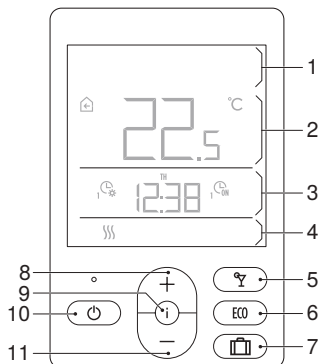

- 1 Первая индикация на дисплее
- 2 Вторая индикация на дисплее
- 3 Третья индикация на дисплее
- 4 Четвертая индикация на дисплее
- 5 Кнопка <Вечеринка>
- 6 Кнопка <Есо>
- 7 Кнопка <Отпуск>
- 8 Кнопка <+>
- 9 Кнопка <Информация>
- 10 Кнопка <Вкл./выкл.>
- 11 Кнопка <->

Символ	Описание
	Измеренная комнатная температура
	Измеренная наружная температура
	Температура днем
	Температура ночью
	Температура незамерзания
	Отопление помещения
	Охлаждение помещения
	Меню для запроса данных и настройки

Ввод в эксплуатацию

Присвоение зон нагрева комнатным термостатам

Каждому термостату Geberit должна быть присвоена минимум одна зона нагрева (Pairing). Это относится как к проводным, так и к беспроводным комнатным термостатам.

1 На главном регуляторе Geberit нажать и удерживать кнопку <OK> в течение 2-х секунд.

2 Нажать кнопку <>>.

3 Нажать кнопку <OK>.
 ✓ Мигают светодиоды [PAIRING] и [ZONE 1].

4 На соответствующем комнатном термостате Geberit для зоны нагрева 1 одновременно нажать кнопки <+> и <-> и удерживать в течение 2-х секунд.
 ✓ На комнатном термостате отображается [PAIr].
 ✓ После успешного присвоения номер присвоенной зоны нагрева отображается в течение 3-х секунд (например, [ZonE 1]).
 ✓ На главном регуляторе Geberit мигают светодиоды [PAIRING] и [ZONE 2].

5 На соответствующем комнатном термостате Geberit для зоны нагрева 2 одновременно нажать кнопки <+> и <-> и удерживать в течение 2 секунд.
 ✓ На комнатном термостате отображается [PAIr].
 ✓ После успешного присвоения номер присвоенной зоны нагрева отображается в течение 3-х секунд.

✓ На главном регуляторе Geberit мигают светодиоды [PAIRING] и [ZONE 3].

6 Повторять описанные выше шаги до присвоения всех зон нагрева.

7 На главном регуляторе Geberit нажать и удерживать кнопку <OK> в течение 2-х секунд.
 ✓ Светятся светодиоды присвоенных зон и [PAIRING].

8 На главном регуляторе Geberit нажать и удерживать кнопку <OK> в течение 2-х секунд.
 ✓ Зоны нагрева присвоены комнатным термостатам, главный регулятор снова находится в исходном состоянии.

Настройка температуры днем

i Эта настройка может быть выполнена только в том случае, если функции «Вечеринка», «ECO» и «Отпуск» отключены.

1 Нажать кнопку <+>.
 ✓ Отображается температура днем.

2 Настроить температуру днем с помощью кнопки <+> или кнопки <->.

3 Удерживать кнопку <Информация> нажатой до тех пор, пока не появится основная индикация.

Результат

✓ Температура днем сохранена.

Настройка температуры ночью

i Эта настройка может быть выполнена только в том случае, если функции «Вечеринка», «ECO» и «Отпуск» отключены.

- 1 Нажать кнопку <+>.
✓ Отображается температура днем.
- 2 Нажать кнопку <Информация>.
✓ Отображается ночная температура.
- 3 Настроить ночную температуру с помощью кнопки <+> или кнопки <->.
- 4 Удерживать кнопку <Информация> нажатой до тех пор, пока не появится основная индикация.

Результат

✓ Ночная температура сохранена.

Настройка температуры незамерзания

i Эта настройка может быть выполнена только в том случае, если функции «Вечеринка», «ECO» и «Отпуск» отключены.

- 1 Нажать кнопку <+>.
✓ Отображается температура днем.
- 2 Нажать кнопку <Информация> (2х).
✓ Отображается температура незамерзания.
- 3 Удерживать кнопку <+> нажатой в течение 2-х секунд.
✓ Значение во втором поле индикации на дисплее мигает.
- 4 Настроить температуру незамерзания с помощью кнопки <+> или кнопки <->.
- 5 Удерживать кнопку <Информация> нажатой до тех пор, пока не появится основная индикация.

Результат

✓ Температура незамерзания сохранена.

Безпека

Використання за призначенням

Кімнатний термостат Geberit є частиною системи регулювання Geberit для контурів поверхневого опалення і охолодження. Кімнатний термостат призначений для керування системою поверхневого опалення і охолодження в окремих приміщеннях. Кімнатний термостат Geberit призначений для використання в приміщенні.

Будь-яке інше використання вважається використанням не за призначенням. Компанія Geberit не несе відповідальності за наслідки використання не за призначенням.

Вказівки з техніки безпеки

- Використовувати тільки там, де немає загрози пожежі.
- Не використовувати виріб, що має видимі дефекти або пошкодження.

Додаткові документи

У цьому документі описані монтаж і активація основних функцій кімнатного термостата Geberit. Опис кімнатного термостата Geberit й детальна інформація про роботу й керування кімнатним термостатом наведені в інструкції з експлуатації 968.348.00.0.



Operation Manual



Правила монтажу кімнатного термостата Geberit

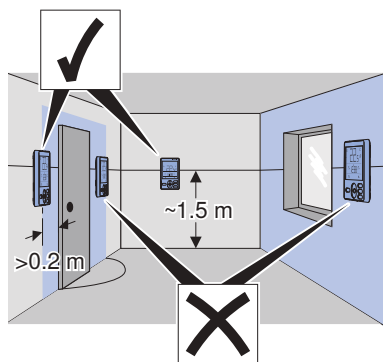

Для монтажу кімнатного термостата Geberit дотримуватися таких правил:

- Не встановлювати за дверима або шторами.
- Не встановлювати в нішах або полицях.
- Не встановлювати поряд із джерелами тепла або на зовнішніх стінах.
- Відстань до дверей має становити 0,2 м.
- Встановлювати на висоті прибіл. 1,5 м.
- Уникати прямого сонячного світла.

Монтаж кімнатного термостата Geberit

- 1 Відкрити кімнатний термостат за допомогою викрутки.

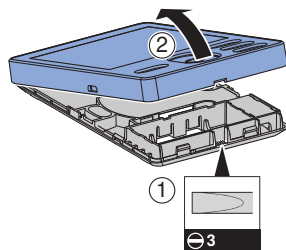

- 2 Розмітити отвори для кімнатного термостата.

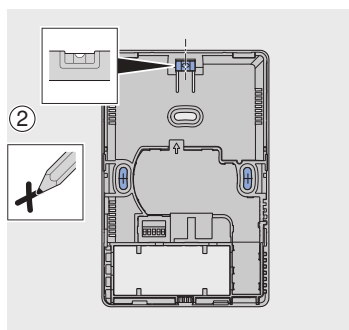
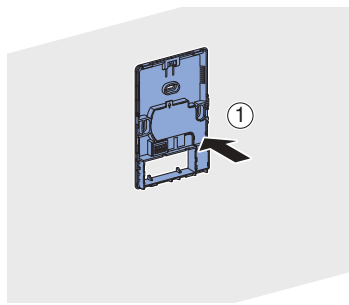

- 3** Просверлити отвори для кімнатного термостата і вставити дюбелі.

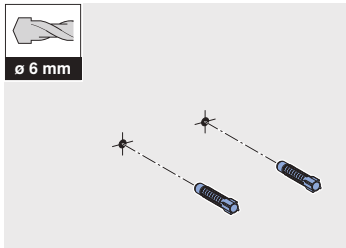

- 4** Встановити опорну пластину кімнатного термостата й вирівняти за допомогою вбудованого рівня.

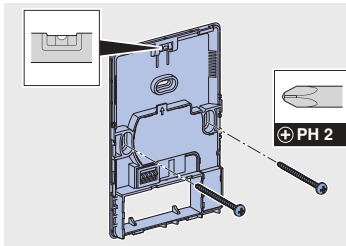

- 5** Вставити батареї.

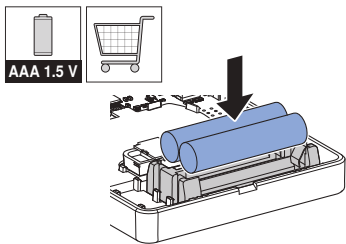

- 6** Защепнути верхню частину корпусу в опорній пластині.

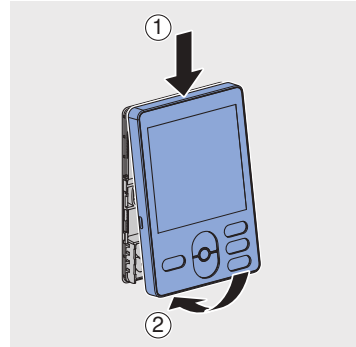

UK Пояснення піктограм

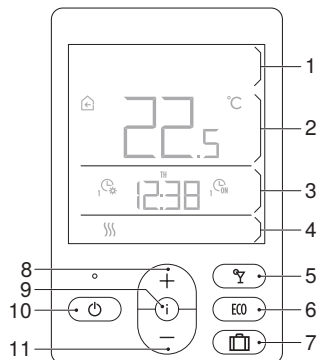

- 1 Перше поле індикації дисплея
- 2 Друге поле індикації дисплея
- 3 Третє поле індикації дисплея
- 4 Четверте поле індикації дисплея
- 5 Кнопка <Вечірка>
- 6 Кнопка <Еко>
- 7 Кнопка <Відпустка>
- 8 Кнопка <+>
- 9 Кнопка <Інформація>
- 10 Кнопка <Увімк./вимк.>
- 11 Кнопка <->

Піктограма	Опис
	Виміряна температура в приміщенні
	Виміряна зовнішня температура
	Денна температура
	Нічна температура
	Температура захисту від замерзання
	Опалення приміщення
	Охолодження приміщення
	Меню для зчитування даних і налаштування

Введення в експлуатацію

Призначення кімнатних термостатів і зон

Для кожного кімнатного термостата Geberit потрібно призначити одну або кілька зон (створення пари). Це стосується як дротових, так і бездротових кімнатних термостатів.

- 1** На головному регуляторі Geberit натиснути і тримати впродовж 2 секунд кнопку <OK>.
- 2** Натиснути кнопку <>>.
- 3** Натиснути кнопку <OK>.
 - ✓ Блимають світлодіоди [PAIRING] і [ZONE 1].
- 4** На потрібному кімнатному термостаті Geberit для зони 1 одночасно натиснути і тримати впродовж 2 секунд кнопки <+> та <->.
 - ✓ На кімнатному термостаті показано [PAIr].
 - ✓ Після успішного створення пари впродовж 3 секунд показується номер призначеної зони (наприклад: [ZonE 1]).
 - ✓ На головному регуляторі Geberit блимають світлодіоди [PAIRING] і [ZONE 2.]
- 5** На потрібному кімнатному термостаті Geberit для зони 2 одночасно натиснути і тримати впродовж 2 секунд кнопки <+> та <->.
 - ✓ На кімнатному термостаті показано [PAIr].
 - ✓ Після успішного створення пари впродовж 3 секунд показується номер призначеної зони.

- ✓ На головному регуляторі Geberit блимають світлодіоди [PAIRING] і [ZONE 3.]

- 6** Повторювати кроки, наведені вище, поки не будуть призначені всі зони.

- 7** На головному регуляторі Geberit натиснути і тримати впродовж 2 секунд кнопку <OK>.
 - ✓ Світяться світлодіоди призначених зон і [PAIRING].

- 8** На головному регуляторі Geberit натиснути і тримати впродовж 2 секунд кнопку <OK>.
 - ✓ Кімнатні термостати й зони призначені, та головний регулятор знову у вихідному стані.

Налаштування денної температури

 Це налаштування можна виконувати тільки тоді, коли функції «Вечірка», ECO і «Відпустка» вимкнені.

- 1** Натиснути кнопку <+>.
 - ✓ Показується денна температура.
- 2** Налаштувати денну температуру за допомогою кнопки <+> або <->.
- 3** Натиснути і тримати кнопку <Інформація>, поки не з'явиться основна індикація.

Результат

- ✓ Денна температура збережена.

Налаштування нічної температури

- i** Це налаштування можна виконувати тільки тоді, коли функції «Вечірка», ECO і «Відпустка» вимкнені.
-

- 1** Натиснути кнопку <+>.
✓ Показується денна температура.

 - 2** Натиснути кнопку <Інформація>.
✓ Показується нічна температура.

 - 3** Налаштувати нічну температуру за допомогою кнопки <+> або <->.

 - 4** Натиснути і тримати кнопку <Інформація>, поки не з'явиться основна індикація.
-

Результат

- ✓ Нічна температура збережена.

Налаштування температури захисту від замерзання

- i** Це налаштування можна виконувати тільки тоді, коли функції «Вечірка», ECO і «Відпустка» вимкнені.
-

- 1** Натиснути кнопку <+>.
✓ Показується денна температура.

 - 2** Натиснути кнопку <Інформація> (2 рази).
✓ Показується температура захисту від замерзання.

 - 3** Натиснути і тримати впродовж 2 секунд кнопку <+>.
✓ Значення в другому полі індикації дисплея блимає.

 - 4** Налаштувати температуру захисту від замерзання за допомогою кнопки <+> або <->.

 - 5** Натиснути і тримати кнопку <Інформація>, поки не з'явиться основна індикація.
-

Результат

- ✓ Температура захисту від замерзання збережена.

Geberit International AG
Schachenstrasse 77, CH-8645 Jona
documentation@geberit.com
www.geberit.com

