

**Zastosowanie**



Zawór odcinający typu RLV-S umożliwia indywidualne odcinanie każdego grzejnika podczas eksploatacji lub naprawy bez wpływu na pozostałe grzejniki w instalacji c.o.

Zawór RLV-S dostępny jest w wersji prostej i kątovej. Wykończenie: mosiądz nikielowany powierzchniowo.

Zawory RLV-S dostępne są w następujących wymiarach:

RLV-S 10:  $k_{vs} = 1,5 \text{ m}^3/\text{h}$   
 RLV-S 15/20:  $k_{vs} = 2,2 \text{ m}^3/\text{h}$

W ustawieniu fabrycznym zawór jest w pełni otwarty. Wymiary zgodne z normą DIN 3842-1.

Zawory RLV-S należy montować na powrocie wody z grzejnika.

Wyposażenie dodatkowe do zaworów RLV-S: mosiężne pokrętko stosowane przy zdejmowaniu grzejników w instalacjach z zaworami RLV. Pokrętko

jest przetestowane i zatwierdzone do ciśnienia różnicowego 10 bar.

Jakość wody grzewczej w systemie grzewczym powinna spełniać wymagania normy PN-93/C-04607. Przy niższej jakości wody należy liczyć się ze skróconą trwałością zaworu.

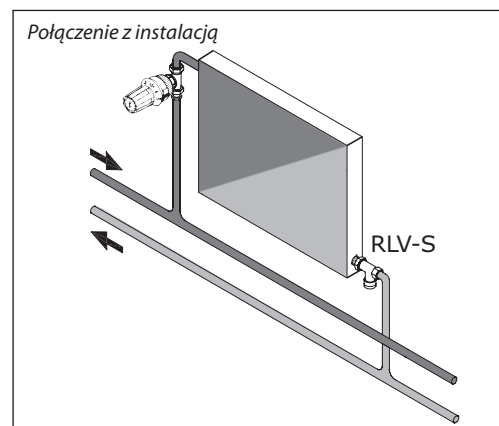

**Zamówienia i dane techniczne**

Typ	Numer katalogowy	Przyłącze ISO 7-1		Współczynnik $k_v$ ( $\text{m}^3/\text{h}$ ) jako liczba obrotów											Maks. ciśnienie robocze bar	Ciśnienie próbne bar	Maks. temp. wody °C
		Instalacja	Grzejnik	0,25	0,5	0,75	1	1,5	2	2,5	3	3,5	4	$k_{vs}$			
DN 10 kątowy	003L0121	G 3/8	R 3/8	0,15	0,30	0,45	0,55	0,75	0,9	1,0	1,15	1,25	1,35	1,50	10	16	120
DN 10 prosty	003L0122			0,20	0,40	0,60	0,80	1,05	1,25	1,40	1,55	1,70	1,80	2,20			
DN 15 kątowy	003L0123	G 1/2	R 1/2	0,20	0,40	0,60	0,80	1,05	1,25	1,40	1,55	1,70	1,80	2,20			
DN 15 prosty	003L0124			0,20	0,40	0,60	0,80	1,05	1,25	1,40	1,55	1,70	1,80	2,20			
DN 20 kątowy	003L0125	G 3/4	R 3/4	0,20	0,40	0,60	0,80	1,05	1,25	1,40	1,55	1,70	1,80	2,20			
DN 20 prosty	003L0126			0,20	0,40	0,60	0,80	1,05	1,25	1,40	1,55	1,70	1,80	2,20			

<sup>1)</sup> Zawór RLV-S może być podłączony do rur PEX, Alupex, stalowych i miedzianych za pomocą złączek Danfoss.

**Nastawianie i regulacja**

Nastawianie obliczonego przepływu:

- Dobierz odpowiedni klucz imbusowy (DN10 = 6 mm, DN 15/20 = 8 mm).
- Nastaw przepływ poprzez ustawienie odpowiedniej liczby ( $1/4$ - 4) obrotów (patrz wykres z następnej strony).

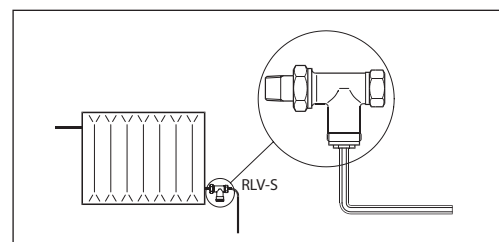

## Budowa

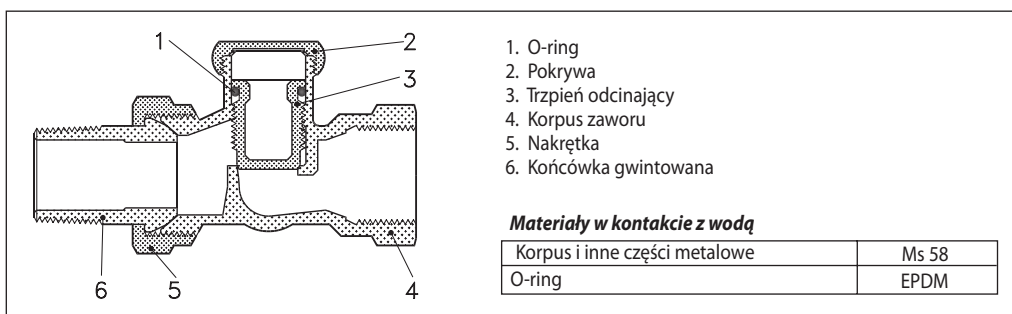

## Wymiary [mm]

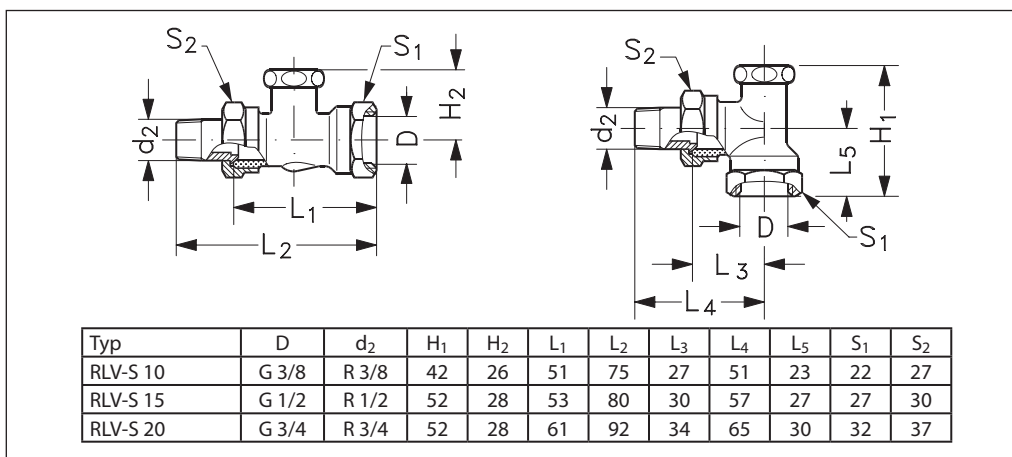

## Wykresy wydajności

