

# CLASSE 300

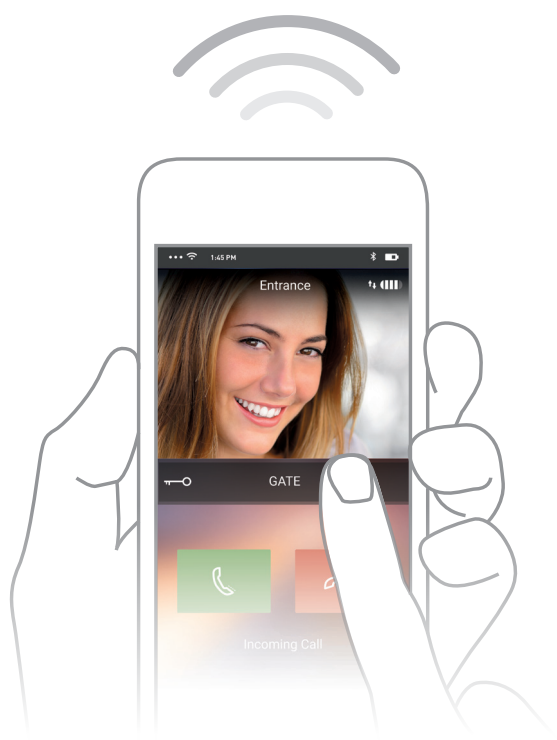

WIDEODOMOFON  
SMART WI-FI

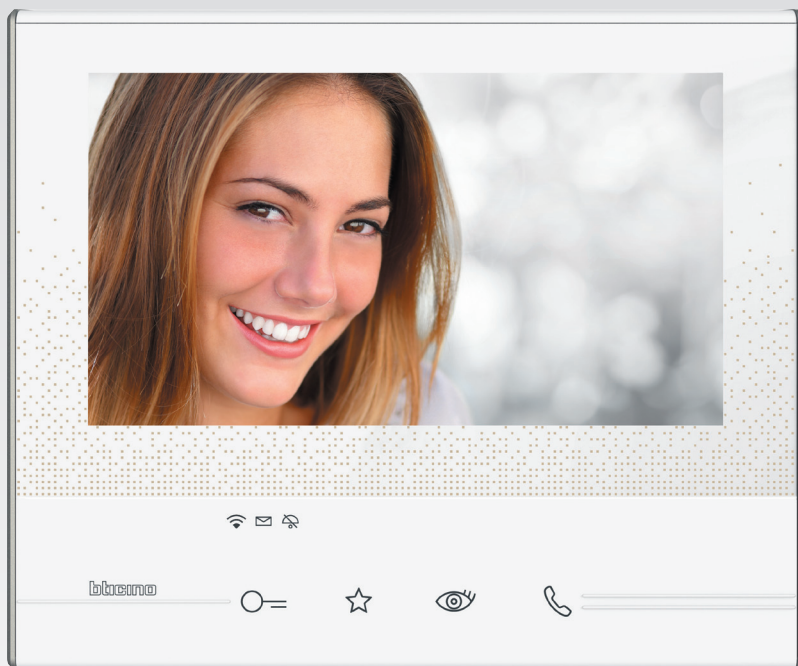

Innowacyjny wideodomofon **CLASSE 300X13E** pozwoli Ci pozostać w stałej łączności z Twoim domem, bez względu na to, gdzie jesteś.

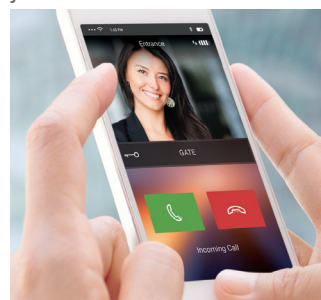

Eliot jest rozwiązaniem Grupy Legrand, dedykowanym dla koncepcji Internet of Things, czyli koncepcji zdalnego zarządzania identyfikowalnymi urządzeniami podłączonymi do Chmury. Rozwiązanie istotnie podnosi funkcjonalność urządzeń codziennego użytku, dzięki temu, że użytkownik pozostaje z nimi w stałej interakcji.

## Spis treści

4-17			
CLASSE 300X13E	SMART-wideodomofon		4
	Co zyskasz dzięki CLASSE 300X13E?		6
	Zalety		10
	Aplikacja Door Entry – zaprojektowana dla użytkownika		12
	Szybkie połączenie i konfiguracja		14
	Wymiana tradycyjnego domofonu? Czemu nie!		16
18-23			
Seria	CLASSE 300 – stylowy wybór		18
CLASSE 300	Prostota i intuicyjność		22
Informacje			
ogólne			
24-27			
Seria	Zalety i funkcje		24
CLASSE 300	Strony katalogowe		26
Katalog	Dane wymiarowe, uwagi, zalecenia		27

# CLASSE 300X13E

Prezentowane na ekranach obrazy i zdjęcia służą wyłącznie celom informacyjnym i promocyjnym



# SMART- WIDEODOMOFON

## Prostota 2-przewodowego systemu BTicino wzbogacona o łączność bezprzewodową – więcej funkcji, więcej możliwości

CLASSE 300X13E to nowy aparat wewnętrzny, łączący w sobie nowoczesny design i innowacyjność. Zintegrowana technologia Wi-Fi umożliwia nawiązanie łączności pomiędzy wideodomofonem i smartfonem\*.

Dzięki dedykowanej aplikacji możesz w intuicyjny sposób obsługiwać funkcje wideodomofonowe ze swojego smartfona. 7-calowy ekran dotykowy otwiera przed użytkownikiem nowe funkcje i możliwości.



### Zawsze w łączności z Twoim domem.

Dodatkową zaletą CLASSE 300X13E jest **możliwość obsługi** różnych funkcji **za pomocą smartfona**. Dzięki temu, możesz odbierać połączenia, otwierać bramkę, włączać podgląd kamery lub aktywować inne funkcje będąc w domu lub poza nim!



# CO ZYSKASZ DZIĘKI CLASSE 300 X13E?

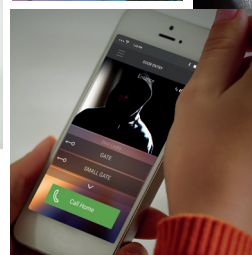
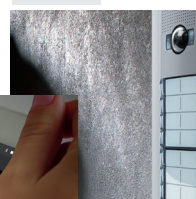
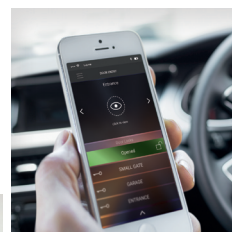
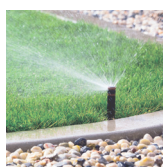

Dzięki darmowej aplikacji na Androida i iOS możesz realizować wiele funkcji

## MOŻLIWOŚĆ ODBIORU POŁĄCZEŃ W DOWOLNYM POMIESZCZENIU...

Absolutna swoboda dla Ciebie.  
Możesz odebrać połączenie  
wideodomofonowe z dowolnego  
miejsca w domu, np. z fotela.

Cześć! Wejź.  
Już otwieram drzwi!

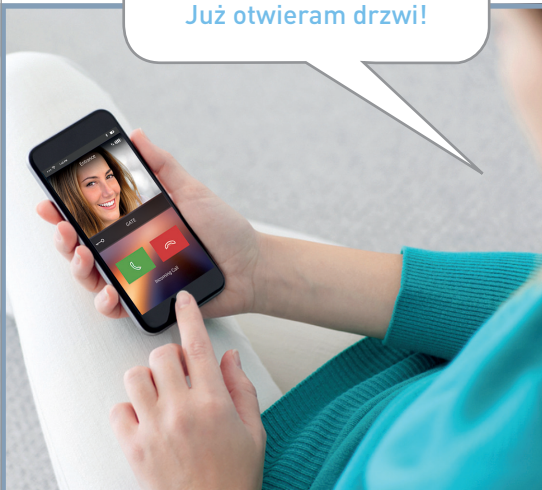

## ... ALBO KIEDY JESTEŚ POZA DOMEM...

Możesz również odebrać połączenie,  
jeżeli jesteś poza domem, np. w pracy  
lub na wakacjach.



Dzień dobry. Proszę  
zostawić przesyłkę  
u mojego sąsiada.

## CO ZYSKASZ DZIĘKI CLASSE 300X13E?

### ZADZWOŃ DO DOMU

Twój smartfon łączy się z wideodomofonem na zasadzie interkomu. Możesz więc skontaktować się z bliskimi w domu i bezpośrednio przekazać informację..

Cześć. Proszę sprawdź, czy nie zostawiłem kluczyków na stole.



### OTWÓRZ BRAMĘ WJAZDOWĄ, NAWET JEŻELI NIE MASZ POD RĘKĄ PILOTA

Wracasz do domu i nie możesz znaleźć pilota do bramy? Żaden problem! Po prostu otwórz ją korzystając ze smartfona.

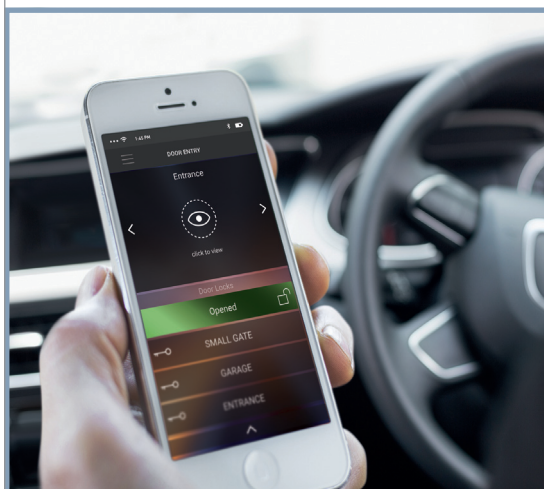

**Uwaga:** korzystając ze smartfona możesz otworzyć bramki i bramy podłączone do 2-przewodowego systemu BTicino.

## ZADBAJ O BEZPIECZEŃSTWO

Twój dom jeszcze bezpieczniejszy. Korzystając ze smartfona możesz włączyć kamery zewnętrzne lub wewnętrzne podłączone do systemu wideodomofonowego.

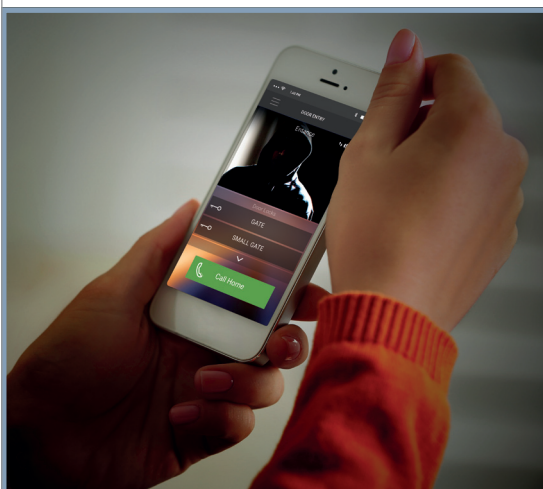

**Uwaga:** korzystając ze smartfona możesz podejrzeć obraz ze wszystkich kamer podłączonych do 2-przewodowego systemu wideodomofonowego BTicino.

## ZARZĄDZAJ CODZIENNYMI CZYNNOŚCIAMI

Nawet jeżeli jesteś na wakacjach, możesz łatwo włączyć podlewanie ogrodu lub oświetlenie.

... muszę zadbać  
o mój ogródek, włączę  
podlewanie...



**Uwaga:** ze smartfona możesz sterować aktorami podłączonymi do 2-przewodowego systemu wideodomofonowego BTicino.

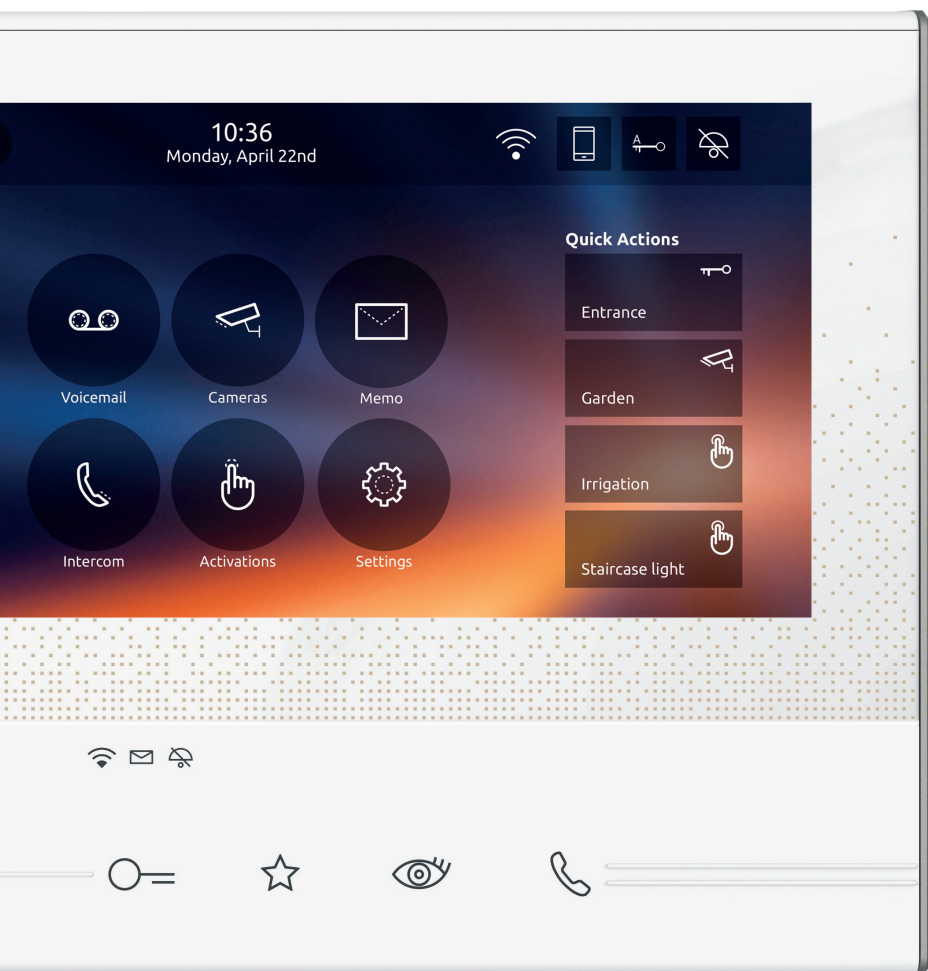

## Standardowa instalacja 2-przewodowa

Zasady instalacji Classe 300X13E są takie same jak dla „standardowego” wideodomofonu 2-przewodowego BTicino. Dzięki zintegrowanej technologii Wi-Fi, korzystanie z dodatkowych funkcji nie wymaga dodatkowych prac.



# ZALETY

TE SAME ZASADY INSTALACJI,  
CO DLA INNYCH APARATÓW  
W SYSTEMIE 2-PRZEWODOWYM

**Zapomnij o dodatkowych skomplikowanych pracach instalacyjnych i konfiguracji sieci Ethernet. W łatwy sposób podłącz aparat z wykorzystaniem 2 przewodów do instalacji wideodomofonowej BTicino. Dzięki zintegrowanej technologii Wi-Fi, nie musisz robić nic więcej.**



## Szybka i intuicyjna konfiguracja

Konfiguracja nie wymaga żadnych specjalistycznych umiejętności. Jako instalator musisz jedynie skonfigurować podstawowe parametry dla systemu 2-przewodowego (adresy panelu zewnętrznego, aparatu itp.).

Jako użytkownik sam konfigurujesz połączenie Wi-Fi i instalujesz aplikację na smartfonie, podobnie jak w przypadku innych, powszechnie używanych urządzeń z technologią Wi-Fi.

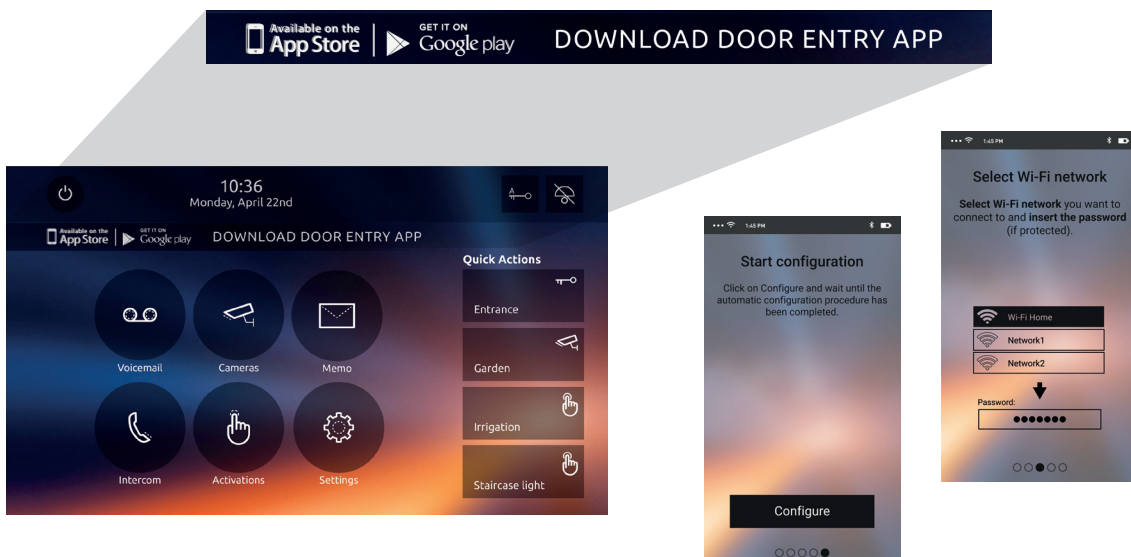

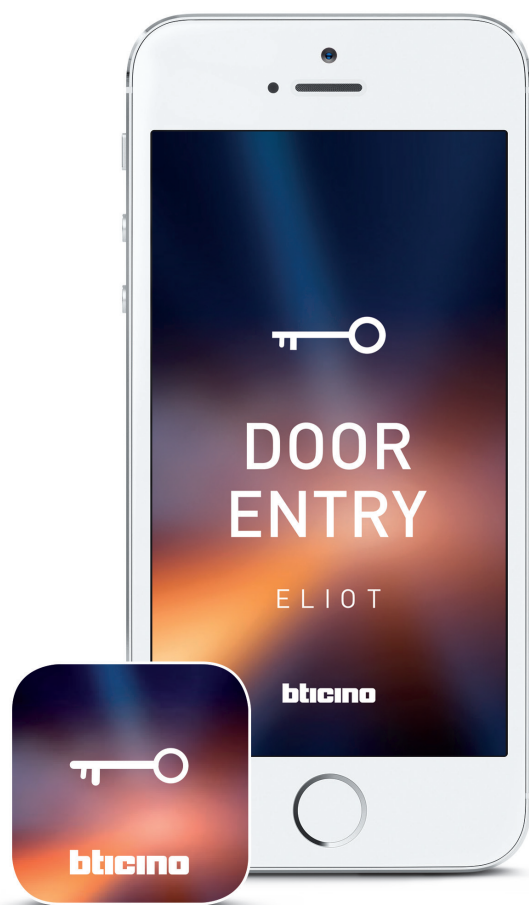

DOOR ENTRY jest aplikacją, która pozwoli Ci, za pomocą smartfona, obsługiwać połączenia z systemu wideodomofonowego, a także jednym dotknięciem otwierać bramę, włączać kamery, czy dodatkowe funkcje systemu. Konfiguracja aplikacji wymaga przejścia kilku prostych kroków, a dzięki Chmurze BTicino, zdalne połączenie jest całkowicie automatyczne i bezpieczne w obsłudze.

# APLIKACJA DOOR ENTRY ZAPROJEKTOWANA Z MYŚLĄ O UŻYTKOWNIKU



Zeskanuj kod QR, aby pobrać aplikację dla Androida.



Zeskanuj kod QR, aby pobrać aplikację dla iOS.

# Przyjazny interfejs – szybki dostęp do najczęściej używanych funkcji na głównym ekranie.

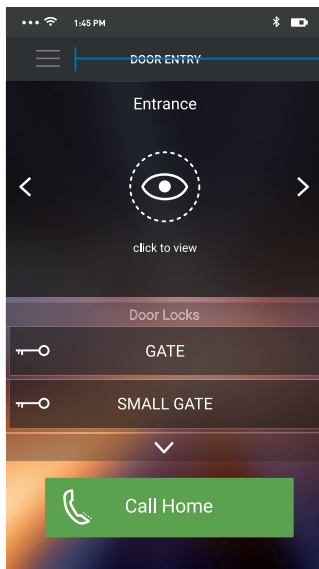

Ekran główny

Ustawienia aplikacji

Kamera

Sterowanie zamkiem

Bezpośrednie połączenie z domem

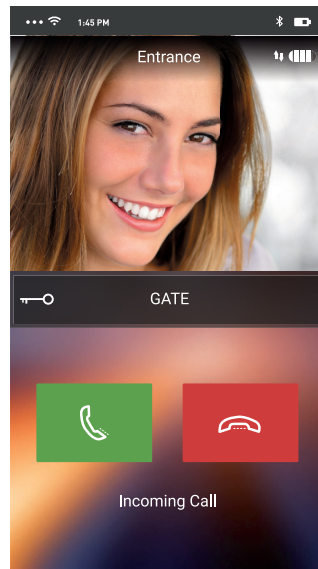

Ekran przychodzącego połączenia

Obsługa połączenia



Wybierz kamerę i dotknij, żeby ją włączyć

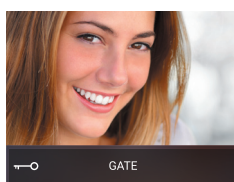
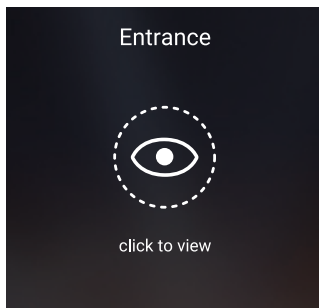

Odbieranie wywołania wideodomofonowego tak proste jak odbiór zwykłego połączenia telefonicznego.

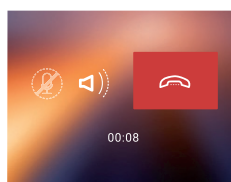
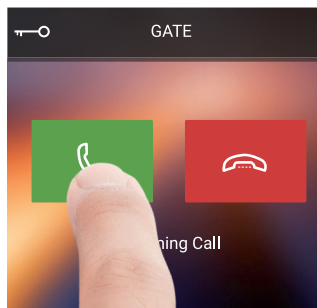

Otwieranie zamka poprzez przesunięcie klucza w prawo – unikniesz przypadkowego otwarcia drzwi.

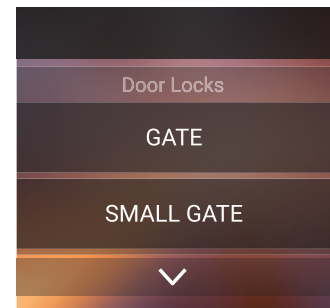

# NATYCHMIASTOWE PODŁĄCZENIE I KONFIGURACJA

Po zainstalowaniu aplikacji, utworzenie powiązania między smartfonem i CLASSE 300X13E wymaga 3 prostych kroków.



1 Po włączeniu Wi-Fi należy wybrać sieć, z którą chcesz się połączyć



**2** Wprowadź hasło dostępu do sieci Wi-Fi

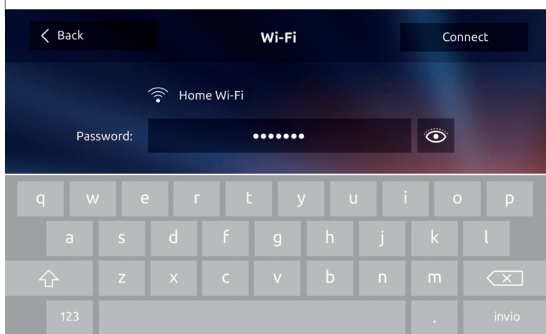

**3** Po kliknięciu polecenia konfiguracji, aplikacja wyszuka aparat Classe 300X13E, automatycznie połączy się i skonfiguruje powiązanie

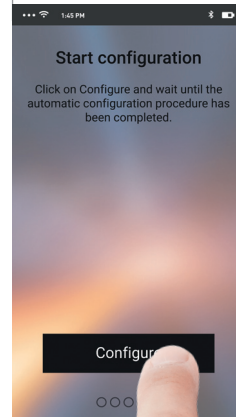

**LOKALNIE**



Połączenie z dedykowaną Chmurą całkowicie automatyzuje konfigurację z siecią domową (nie ma potrzeby konfiguracji routera).

Wideodomofon transferuje konfigurację 2-przewodowego systemu wideodomofonowego (kamery, zamki, inne aktywacje itd.) do aplikacji Door Entry, a po każdej zmianie uaktualnia ją automatycznie.

**ZDALNIE**

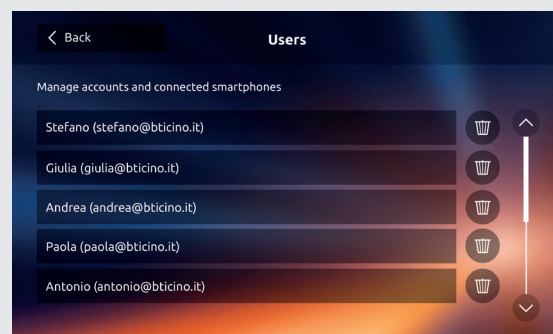
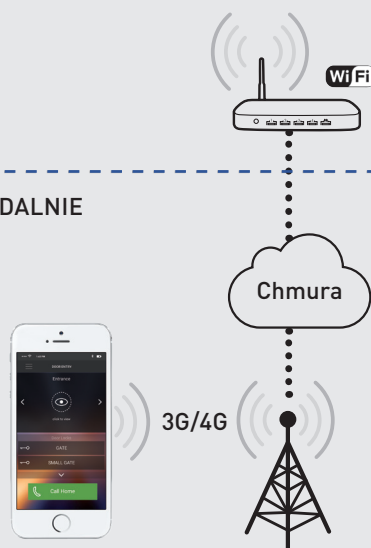

W każdej chwili możesz wyświetlić na ekranie wideodomofonu powiązane z nim urządzenia mobilne i zdecydować, które odłączyć lub wykasować.

# WYMIANA TRADYCYJNEGO DOMOFONU? CZEMU NIE!



# Classe 300X13E jest doskonałą alternatywą dla dotychczasowego aparatu.

W istniejących systemach BTicino całkowicie 2-przewodowych, możesz wymienić stary domofon (\*) lub wideodomofon na aparat Classe 300X13E. Dzięki technologii Wi-Fi, nie ma potrzeby podłączania dodatkowych przewodów (Ethernet).

## Dom jednorodzinny

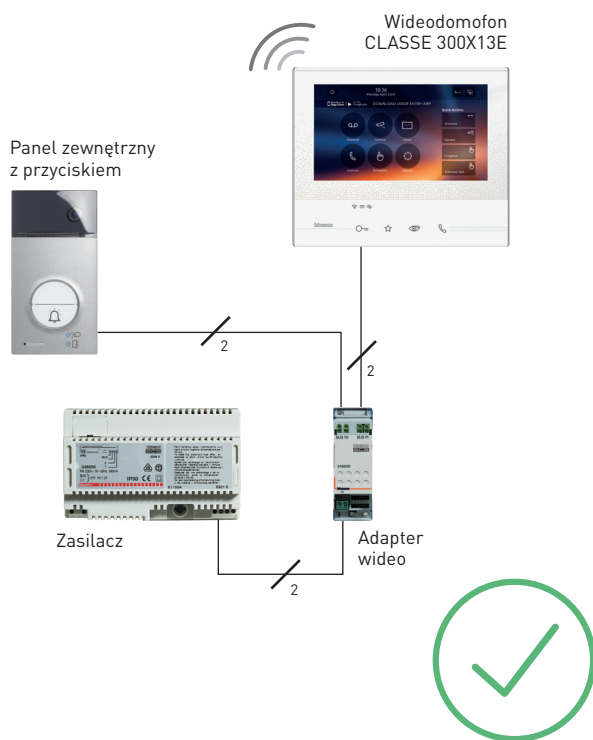

## Budynek wielorodzinny

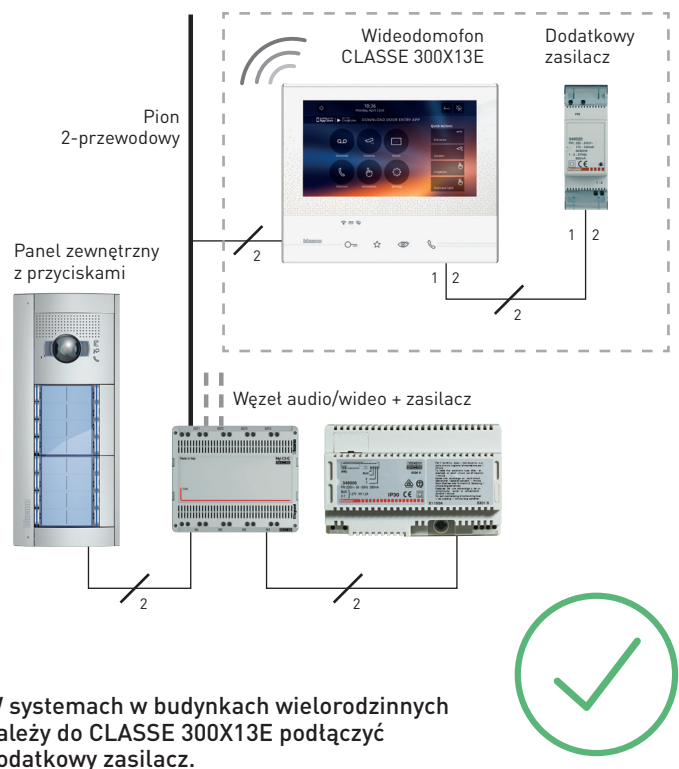

W systemach w budynkach wielorodzinnych należy do CLASSE 300X13E podłączyć dodatkowy zasilacz.

## Wymiana możliwa również w całym systemie.

CLASSE 300X13E pracuje w technologii 2-przewodowej. Dzięki temu możliwa jest modernizacja i wymiana aparatów w całym systemie, w którym dysponujemy parą żył. UWAGA: Dla każdego aparatu należy przewidzieć podłączenie dodatkowego zasilacza.

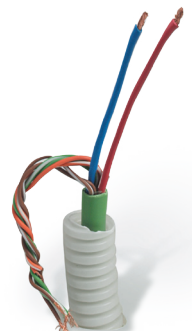

(\*) W systemach domofonowych, bez panelu z kamerą, transferowane będzie tylko połączenie głosowe (bez obrazu z kamery).



# CLASSE 300

## STYLOWY WYBÓR



## Elegancki design i nowoczesna technologia

CLASSE 300 to gama  
głośnomówiących aparatów  
wideodomofonowych, wyposażonych  
w błyszczący **EKRAN DOTYKOWY**  
o przekątnej 7 cali.

Subtelnie wcięty kształt  
obudowy, zaokrąglone krawędzie  
i metalizowana powierzchnia  
zmniejsza optycznie grubość  
aparatu, jednocześnie dając  
**UNIKALNY EFEKT STYLISTYCZNY.**



Podstawowe funkcje mogą być  
aktywowane za pomocą **KLAWISZY  
DOTYKOWYCH**, dobrze widocznych  
w strefie, która dodatkowo jest  
podkreślona wypukłymi **LINIAMI  
WIODĄCYMI.**



Linia CLASSE 300 otrzymała prestiżowe międzynarodowe wyróżnienie,  
potwierdzające unikalną kompozycję technologii i wzornictwa.

## CLASSE 300 STYLOWY WYBÓR



CLASSE 300X13E  
łączy unikalny i innowacyjny styl  
z zaawansowaną technologią,  
dając użytkownikowi absolutną  
swobodę, dzięki połączeniu Wi-Fi.





**CLASSE 300 jest dostępna w dwóch wersjach kolorystycznych: jasnej i ciemnej. Może być montowana na ścianie lub na podstawce biurkowej.**

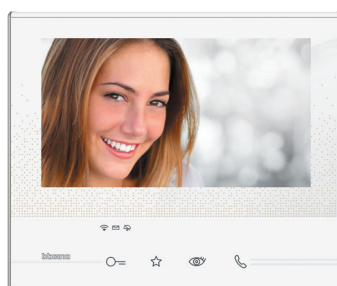

Jasne wykończenie



Ciemne wykończenie



Montaż na biurku z podstawką ref. 344632



Strefa z **KLAWISZAMI DOTYKOWYMI** do obsługi podstawowych funkcji wideodomofonowych podkreślona jest wypukłymi liniami wiodącymi.

# PROSTOTA I INTUICYJNOŚĆ



Otwarcie zamka



Aktywacja kamery



Ulubione funkcje do skonfigurowania



Obsługa połączenia

## Intuicyjny dostęp do wszystkich funkcji



Otwarcie drzwi dla gości



Odbieranie połączeń



Ustawienia aparatu  
takie jak parametry obrazu, wybór tapety, dzwonek



Podgląd obrazu z kamery  
możesz zobaczyć obraz przekazywany przez kamerę panelu zewnętrznego lub inne kamery w systemie



Interkom  
możesz komunikować się z innymi aparatami w domu, a nawet z lokatorami w innych mieszkaniach



Automatyczne otwarcie (funkcja pracownia/gabinet zawodowy) możesz włączyć funkcję kiedy chcesz, aby zamek był otwierany automatycznie po przyjęciu wywołania z panelu



Wyciszenie dzwonka  
możesz w każdej chwili wyłączyć dzwonek, jeżeli nie chcesz by Ci przeszkadzano i włączyć kiedy zechcesz



Aktywacja innych funkcji skonfigurowane zgodnie z Twoimi potrzebami, np. włączenie oświetlenia, czy otwarcie bramy wjazdowej



Wiadomości  
możesz nagrać lub napisać wiadomość dla innych domowników



Sekretarka (tylko w modelach CLASSE 300X13E i 300V13M)  
możesz zapisać filmiki osób dzwoniących z panelu, kiedy nie ma Cię w domu lub nagrać wiadomość dla gości



# CLASSE 300

## Cechy i funkcje

Classe 300X13E

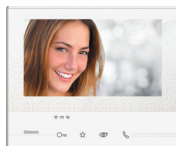

344642

Classe 300X13E



344643

Classe 300V13E

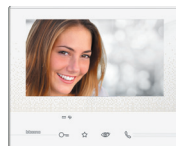

344612

Classe 300V13E



344613

Classe 300V13M

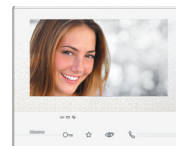

344622

KOLOROWY 7-CALOWY EKRAŃ DOTYKOWY	•	•	•	•	•
GŁOSNOMÓWIĄCY	•	•	•	•	•
PĘTLA INDUKCYJNA <sup>(1)</sup>	•	•	•	•	•
KOLORYSTYKA	jasny	ciemny	jasny	ciemny	jasny
INSTALACJA	ściana/biurko	ściana/biurko	ściana/biurko	ściana/biurko	ściana/biurko
OTWARCIE ZAMKA	•	•	•	•	•
WŁĄCZANIE OŚWIETLENIA	•	•	•	•	•
PODGLĄD OBRAZU Z KAMERY PANELU/INNYCH KAMER	•	•	•	•	•
INTERKOM <sup>(2)</sup>	•	•	•	•	•
FUNKCJA PAMIĘCI	•	•			•
FUNKCJA WIADOMOŚCI	•	•	•	•	•
FUNKCJA PRACOWNIA/ GABINET ZAWODOWY	•	•	•	•	•
ŁĄCZNOŚĆ WI-FI	•	•			
DOSTĘPNY W ZESTAWIE	•				

1) Dostosowane do obsługi przez osoby używające aparatów słuchowych wyposażonych w przełącznik T

2) Połączenie głosowe, maks 3 minuty, między aparatami w tym samym mieszkaniu lub w innych mieszkaniach

## Widok z przodu

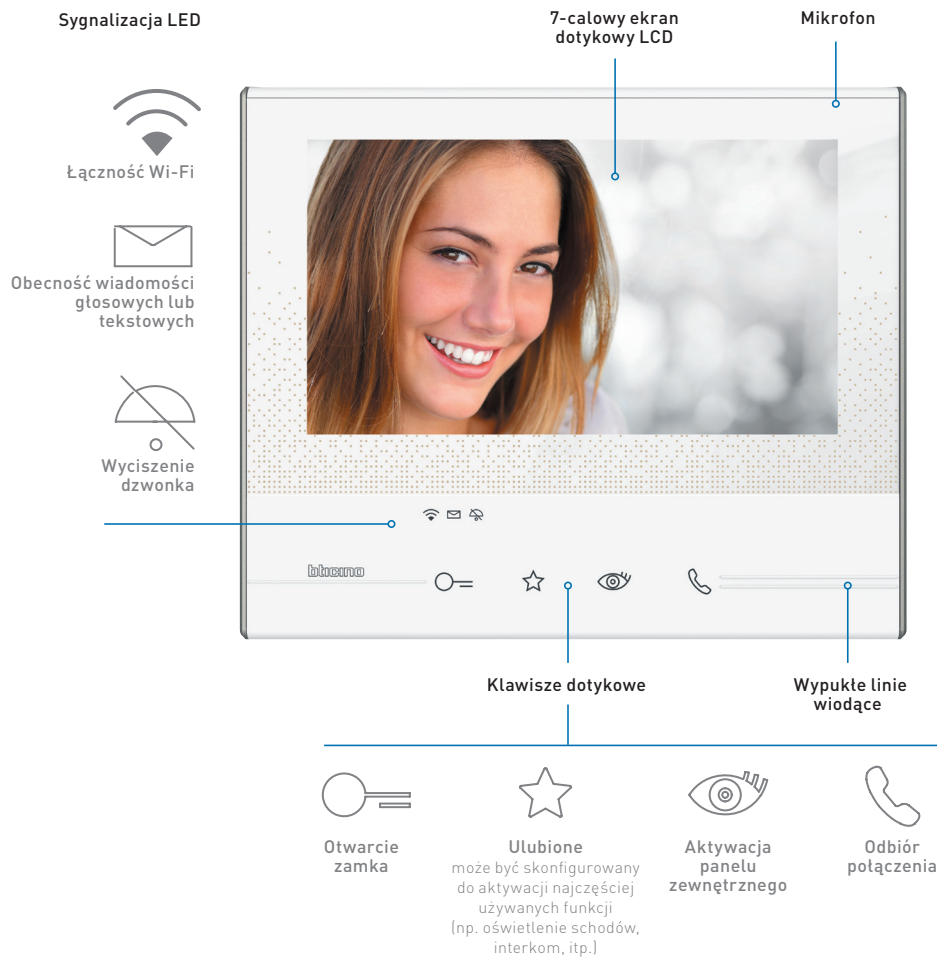

## Widok z tyłu

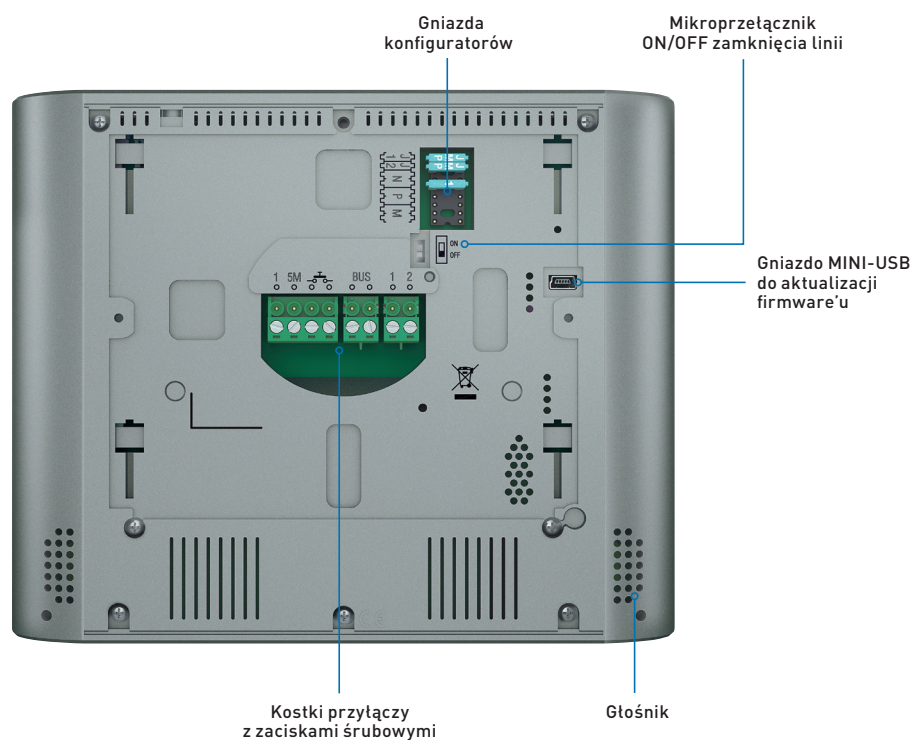

# CLASSE 300

## katalog



344642



344643

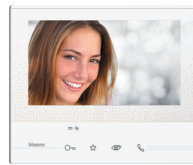

344612



344613

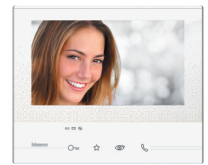

344622

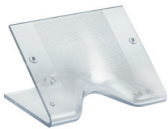

344632



346020

Pak.	Nr ref.	Wideoodomofon CLASSE 300X13E
		Wideoodomofon głośnomówiący z Wi-Fi, z kolorowym ekranem dotykowym 7", pętlą indukcyjną i funkcją Sekretarki, umożliwiającą nagranie audio/video wywołania, podczas nieobecności. Dzięki komunikacji Wi-Fi możliwe jest powiązanie wideoodomofonu ze smartfonem, z wykorzystaniem aplikacji Door Entry (dostępna w wersji na Android oraz iOS). Pozwala to obsługiwać funkcje systemu wideoodomofonowego z poziomu smartfonu (odbieranie połączeń, otwieranie zamka, aktywacja panelu zewnętrznego i przegląd kamer, aktywacja dodatkowych funkcji). Klawisze pojemnościowe na froncie umożliwiają odebranie wywołania i rozmowę, otwarcie zamka, aktywację panelu zewnętrznego i przegląd kamer. Dodatkowy klawisz jest dedykowany do obsługi wybranej przez użytkownika funkcji, określonej podczas konfiguracji (np. włączenie oświetlenia na klatce, interkom, dodatkowy zamek itp.). Pod ekranem znajdują się diody sygnalizacyjne: wyłączenie sygnału wywołania i wiadomość. Dostęp do ustawień i funkcji dodatkowych z poziomu menu na ekranie dotykowym. Funkcja Wiadomości – do zapisania za pomocą wirtualnej klawiatury lub nagrania wiadomości głosowej dla innych mieszkańców lokalu (np. zrób zakupy itp.). Możliwość komunikacji głosowej z centralą portierską (jeżeli obecna w systemie) za pomocą specjalnego wywołania. Regulacja poziomu głośnika, głośności dźwięku wywołania oraz parametrów obrazu. Dostępne 16 różnych sygnałów wywołania. Montaż natynkowy z wykorzystaniem dostarczonego uchwytu lub na biurku z wykorzystaniem podstawki biurkowej nr ref. 344632 (zamawianej oddzielnie). Konfiguracja za pomocą zwerek (konfiguratorów) lub wirtualnie z poziomu menu, z szerszym wyborem funkcji i ustawień. Wymiary w mm (wys. x szer. x głęb.): 162 x 194 x 22.
1	344642	Wideoodomofon w jasnej tonacji
1	344643	Wideoodomofon w ciemnej tonacji
1	344632	<b>Akcesoria montażowe CLASSE 300</b> Podstawa biurkowa do montażu wszystkich aparatów CLASSE 300 na biurku.
1	346020	<b>Dodatkowy zasilacz</b> Zasilacz pomocniczy systemu 2-przewodowego niezbędny do lokalnego zasilania wideoodomofonów Classe 300 w systemach wielorodzinnych. Napięcie zasilania 230 V~, 50-60 Hz. Zapewnia dla instalacji 27 DC V 0,6 A. Jest chroniony bezpiecznikiem przed zwarcieniem i przeciążeniem. Urządzenie z podwójną izolacją SELV. Szerokość: 2 moduły.

Pak.	Nr ref.	Wideoodomofon CLASSE 300V13E
		Wideoodomofon głośnomówiący z kolorowym ekranem dotykowym 7" i pętlą indukcyjną. Klawisze pojemnościowe na froncie umożliwiają odebranie wywołania i rozmowę, otwarcie zamka, aktywację panelu zewnętrznego i przegląd kamer. Dodatkowy klawisz jest dedykowany do obsługi wybranej przez użytkownika funkcji, określonej podczas konfiguracji (np. włączenie oświetlenia na klatce, interkom, dodatkowy zamek itp.). Pod ekranem znajdują się diody sygnalizacyjne: wyłączenie sygnału wywołania i wiadomość. Dostęp do ustawień i funkcji dodatkowych z poziomu menu na ekranie dotykowym. Funkcja Wiadomości – do zapisania za pomocą wirtualnej klawiatury lub nagrania wiadomości głosowej dla innych mieszkańców lokalu (np. zrób zakupy itp.). Możliwość komunikacji głosowej z centralą portierską (jeżeli obecna w systemie) za pomocą specjalnego wywołania. Regulacja poziomu głośnika, głośności dźwięku wywołania oraz parametrów obrazu. Dostępne 16 różnych sygnałów wywołania. Montaż natynkowy z wykorzystaniem dostarczonego uchwytu lub na biurku z wykorzystaniem podstawki biurkowej nr ref. 344632 (zamawianej oddzielnie). Konfiguracja za pomocą zwerek (konfiguratorów) lub wirtualnie z poziomu menu, z szerszym wyborem funkcji i ustawień. Wymiary w mm (wys. x szer. x głęb.): 162 x 194 x 22.
1	344612	Wideoodomofon w jasnej tonacji
1	344613	Wideoodomofon w ciemnej tonacji
		<b>Wideoodomofon CLASSE 300V13M</b> Wideoodomofon głośnomówiący z kolorowym ekranem dotykowym 7", pętlą indukcyjną i funkcją Sekretarki, umożliwiającą nagranie audio/video wywołania, podczas nieobecności. Klawisze pojemnościowe na froncie umożliwiają odebranie wywołania i rozmowę, otwarcie zamka, aktywację panelu zewnętrznego i przegląd kamer. Dodatkowy klawisz jest dedykowany do obsługi wybranej przez użytkownika funkcji, określonej podczas konfiguracji (np. włączenie oświetlenia na klatce, interkom, dodatkowy zamek itp.). Pod ekranem znajdują się diody sygnalizacyjne: wyłączenie sygnału wywołania i wiadomość. Dostęp do ustawień i funkcji dodatkowych z poziomu menu na ekranie dotykowym. Funkcja Wiadomości – do zapisania za pomocą wirtualnej klawiatury lub nagrania wiadomości głosowej dla innych mieszkańców lokalu (np. zrób zakupy itp.). Możliwość komunikacji głosowej z centralą portierską (jeżeli obecna w systemie) za pomocą specjalnego wywołania. Regulacja poziomu głośnika, głośności dźwięku wywołania oraz parametrów obrazu. Dostępne 16 różnych sygnałów wywołania. Montaż natynkowy z wykorzystaniem dostarczonego uchwytu lub na biurku z wykorzystaniem podstawki biurkowej nr ref. 344632 (zamawianej oddzielnie). Konfiguracja za pomocą zwerek (konfiguratorów) lub wirtualnie z poziomu menu, z szerszym wyborem funkcji i ustawień. Wymiary w mm (wys. x szer. x głęb.): 162 x 194 x 22.
1	344622	Wideoodomofon w jasnej tonacji

## CLASSE 300

### dane wymiarowe

#### ■ DANE WYMIAROWE

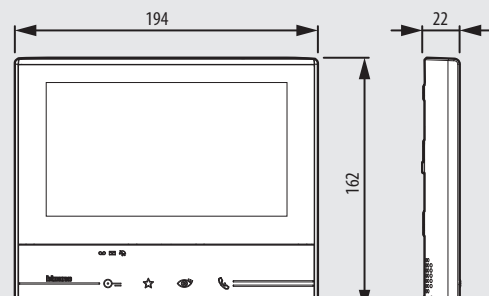

344612 – 344613 – 344642 – 344643 – 344622

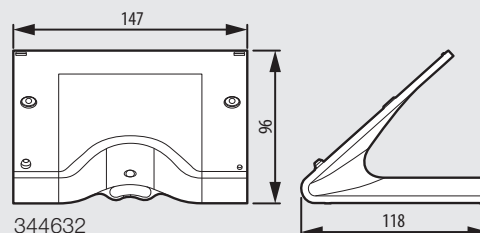

344632

Wymiary podane w mm

## CLASSE 300

### zestaw jednorodzinny



363911

#### 363911

Zestaw z wideodomofonem Classe 300X13E z funkcją sekretarki oraz możliwością obsługi funkcji systemu wideodomofonowego z poziomu smartfona. W zestawie panel zewnętrzny Linia 3000 z kamerą szerokokątną oraz czytnikiem zbliżeniowym i kompletem breloków.

Łatwa rozbudowa do zestawu dwurodzinnego (konieczny dodatkowy aparat) – panel zewnętrzny dostosowany do działania jako jedno- lub dwuprzyciskowy (mikroprzełącznik).

## CLASSE 300X13E

### uwagi, zalecenia, zastrzeżenia prawne

Aby korzystać z usługi transferu wywołania wideodomofonowego na smartfonie, klient musi dysponować wyposażeniem technicznym umożliwiającym dostęp do Internetu, na podstawie umowy zawartej między klientem, a dostawcą usług internetowych. Legrand i Bticino nie uczestniczą w tym procesie. Klient musi zainstalować na swoim smartfonie aplikację Door Entry, aby korzystać z dodatkowych usług dostępnych obok standardowych funkcji wideodomofonu Classe 300X13E. Korzystanie z usług dostępnych z poziomu aplikacji wymaga utrzymania interakcji z Classe 300X13E zdalnie i przez Internet. W takim przypadku integracja i skuteczna współpraca między Classe 300X13E, a aplikacją na smartfonie może zależeć między innymi od:

- a) jakości sygnału Wi-Fi
- b) typu/zakresu usług/transmisji dostępnych na podstawie umowy na Internet domowy
- c) typu/zakresu usług/transmisji dostępnych na podstawie umowy na smartfon

Legrand i Bticino nie ponoszą odpowiedzialności za brak lub ograniczenie spełnienia, w zakresie powyższych punktów, warunków/parametrów niezbędnych do prawidłowego działania produktu i dodatkowych funkcji. Prawidłowe działanie wymaga dostępności systemu streamingu VoIP. Klient jest zobowiązany sprawdzić, czy nie jest to blokowane, zgodnie z umową na smartfona oraz dostawę Internetu/usług sieciowych. Jednocześnie informujemy, że usługa dostarczana przez Legrand i Bticino – zdalna obsługa z wykorzystaniem aplikacji – jest związana z przesyłem danych. Koszty z tym związane są ponoszone przez Klienta i zależą od warunków umowy podpisanej przez Klienta z dostawcą usług internetowych.

**Informacja techniczna  
o produktach**  
(w godz. od 8.30 do 16.30)

 **801 133 084**  
(z telefonów stacjonarnych)

 **+48 22 549 23 22**  
(z telefonów komórkowych)



**ZNAJDŹ  
NAS:**

- @ [www.legrand.pl](http://www.legrand.pl)
- @ [www.legrandwdomu.pl](http://www.legrandwdomu.pl)
-  [www.facebook.com/LegrandPoland](https://www.facebook.com/LegrandPoland)
-  [www.youtube.com/LegrandPolska](https://www.youtube.com/LegrandPolska)
- @ [info@legrand.com.pl](mailto:info@legrand.com.pl)



Legrand Polska Sp. z o.o.  
ul. Waryńskiego 20  
57-200 Ząbkowice Śląskie

Adres korespondencyjny:  
Tulipan House  
ul. Domaniewska 50  
02-672 Warszawa  
tel.: +48 22 549 23 30